

# МОНГОЛ УЛСЫН СТАНДАРТ

Ангилалтын код: 43.040.01

<b>Авто замын тэмдэг, тэмдэглэл, гэрлэн дохио, хашилт, чиглүүлэх хэрэгслүүдийг хэрэглэх дүрэм</b>	<b>MNS 4596 : 2014</b>
<b>Rules of application of traffic signs, road markings, traffic lights, guardrails and delineators</b>	<b>MNS 4596 : 2007-ын оронд</b>

Стандартчиллын үндэсний зөвлөлийн 2014 оны 04 дүгээр сарын 25-ны өдрийн 12 дугаар тогтоолоор батлав.

Энэ стандарт нь 2014 оны 05 дугаар сарын 20-ны өдрөөс эхлэн хүчинтэй.

Энэ стандартын үзүүлэлт, шаардлагыг заавал мөрдөнө.

## 1 Хамрах хүрээ

Энэхүү стандартаар авто замын хөдөлгөөний зохион байгуулалтын техник хэрэгсэл болох замын тэмдэг (MNS 4597 : 2014 стандартаар), замын тэмдэглэл (MNS 4759 : 2014 стандартаар), замын гэрлэн дохио (MNS 4980 : 2014 стандартаар), түүнчлэн замын хашилт, чиглүүлэх хэрэгслүүдийг бүх төрлийн авто замуудад байрлуулж хэрэглэх дүрмийг тогтооно.

## 2 Норматив ишлэл

Энэхүү стандартад иш татаж хэрэглэсэн дараах баримт бичгүүдэд өөрчлөлт орсон тохиолдолд хамгийн сүүлчийн албан ёсны эх материалыг үндэс болгоно. Үүнд:

- MNS 4597 : 2014 “Авто замын тэмдэг. Техникийн ерөнхий шаардлага”;
- MNS 4759 : 2014 “Авто замын тэмдэглэл. Техникийн ерөнхий шаардлага”;
- MNS 4980 : 2014 “Авто замын гэрлэн дохио. Техникийн ерөнхий шаардлага”.

## 3 Ерөнхий зүйл

**3.1** Замын тэмдэг болон хөдөлгөөн зохицуулах бусад хэрэгсэлтэй андуурагдах, тэдгээрийн үзэгдэлт ба үр дүнг бууруулах, хөдөлгөөнд оролцогчдыг гялбуулах, тэдний анхаарлыг сарниулах, улмаар хөдөлгөөний аюулгүй байдлыг алдагдуулах ямар нэгэн үзүүлэн чимэглэлийн зүйл, зар сурталчилгааны самбар, техник төхөөрөмж зэрэг хэрэгслийг авто замын зурвас газарт байрлуулахыг хориглоно.

Мөн замын тэмдэг, гэрлэн дохио, тэдгээрийн тулгуур дээр буюу ар талд хөдөлгөөний зохион байгуулалтад үл хамаарах бусад зүйл байрлуулахыг хориглоно.

**3.2** Замын тэмдэг, гэрлэн дохиог байрлуулахдаа тэдгээрээс өгч байгаа мэдээлэл нь зөвхөн тухайн хөдөлгөөнд оролцогчдод чиглэсэн байх нөхцөлийг хангана. Мөн тэдгээрийг замын ногоон байгууламж, гэрэлтүүлгийн шон, сурталчилгааны самбар гэх мэт зүйлсээр халхлахгүй, ашиглах болон үйлчилгээ хийхэд тохиромжтой байхаар суурилуулсан, санамсаргүйгээр гэмтэхээс сэргийлсэн байна.

## **MNS 4596 : 2014**

**3.3** Хөдөлгөөний горим тогтоосон замын тэмдэглэл нь цас, мөсөн хучилгад дарагдсан, бохирдсон, бүдгэрч арилсан зэргээс шалтгаалан ялгаж харахад хүндрэлтэй болсон тохиолдолд (түүнийг нэн даруй хэвийн байдалд оруулах боломжгүй бол) тухайн тэмдэглэлийн утгад тохирох замын тэмдгийг нэн даруй байрлуулбал зохино.

**3.4** Зам засварын ажил хийх, хөдөлгөөнд онцгой горим тогтоох зэргээр түр зуур тавьж хэрэглэсэн замын хөдөлгөөн зохион байгуулалтын техник хэрэгслүүдийг шаардлагагүй болсны дараа нэн даруй авна. Ингэхдээ замын тэмдэг, гэрлэн дохиог тусгай бүрээс (гэр)-ээр хааж үйлчлэлийг нь зогсоож болно.

**3.5** Замын хөдөлгөөн зохион байгуулалтын техник хэрэгслүүдийг хөдөлгөөний тодорхой нөхцөл байдлаас шалтгаалж зайлшгүй шаардлагатай гэж үзвэл энэхүү стандартад заагаагүй нөхцөлөөр хэрэглэж болно.

**3.6** Замын хөдөлгөөн зохион байгуулах, түүний аюулгүй байдалд хяналт тавих эрх бүхий байгууллагатай зөвшилцсөний үндсэн дээр улсын стандартын нөхцөлөөр тогтоогоогүй хөдөлгөөн зохион байгуулалтын техник хэрэгслүүдийг туршилтын журмаар хэрэглэж болно. Энэ тохиолдолд шаардлагатай гэж үзвэл туршилт хийж буй замын хэсэгт уг техник хэрэгслийн утга ба тухайн туршилтын агуулга, зорилгыг тайлбарласан мэдээллийн самбар тавьж хөдөлгөөнд оролцогчдод урьдчилан анхааруулна.

## **4 Замын тэмдгийг хэрэглэх дүрэм**

### **4.1 Ерөнхий шаардлага**

**4.1.1** Замын тэмдгийн дугаар, нэр, дүрсийг MNS 4597 : 2014 стандартаар тогтоосны дагуу энэхүү стандартын А хавсралтад үзүүлэв.

**4.1.2** Зорчих хэсэг, унадаг дугуй болон явган хүний замын хажууд буюу дээр нь тавьсан тэмдгийн үйлчлэл нь тухайн зорчих хэсэг, унадаг дугуй болон явган хүний замд хамаарна.

**4.1.3** Замын тэмдгийн үзэгдэлтийн зай 100 м-ээс багагүй байвал зохино.

**4.1.4** Замын тэмдгийг энэхүү стандартад тусгайлан зааснаас бусад тохиолдолд зорчих хэсгийн баруун гар талд (хөвөөтэй бол түүний гадна) буюу зорчих хэсгийн дээр байрлуулна. Түүнчлэн унадаг дугуйн зам ба явган хүний замд хамаарах тэмдгийг түүний баруун гар талд буюу дээр нь байрлуулна.

**4.1.5** Нэг чигт хоёр буюу түүнээс олон эгнээгээр зорчдог замын зорчих хэсгийн баруун гар талд байрлуулсан 1.1, 1.2, 1.15.а,б,в, 1.21, 2.20, 2.24, 3.4, 3.5 тэмдгийг зэрэгцүүлэн (хувилж) тавина.

Зэрэгцүүлэн тавих тэмдгийг тусгаарлах зурвас дээр байрлуулна. Харин тусгаарлах зурвасгүй замд зэрэгцүүлэн тавих тэмдгийг дараах байдлаар байрлуулна:

– хөдөлгөөний эсрэг урсгал нь нэг буюу хоёр эгнээтэй бол зорчих хэсгийн зүүн гар талд;

– хөдөлгөөний эсрэг урсгал нь гурав буюу түүнээс олон эгнээтэй бол зорчих хэсгийн дээр.

Шаардлагатай тохиолдолд бусад тэмдгийг ч дээрх зарчмын дагуу зэрэгцүүлэн (хувилж) тавьж болно.

**4.1.6** Зорчих хэсгийн захаас буюу хэрэв хөвөөтэй бол хөвөөний гадна захаас түүний хажууд байрлуулах тэмдгийн хамгийн ойр ирмэг хүртэлх зай 0.5 м-ээс 2 м (D хавсралтын D.1-р зургийн “а”, “б” хэсэг), харин 5.3–5.6, 5.33.а–5.36, 5.39 тэмдгүүдийн хувьд 0.5 м-ээс 5 м байвал зохино.

**4.1.7** Тэмдгийн доод ирмэгээс (1.4.а–1.4.е тэмдэг болон нэмэлт тэмдгүүдийг тооцохгүйгээр) замын хучилтын гадаргуу хүртэлх зай (байрлуулах өндөр) нь энэхүү стандартад тусгайлан зааснаас бусад тохиолдолд дараах хэмжээтэй байна:

– суурин газрын гаднах замд зорчих хэсгийн хажууд байрлуулах тохиолдолд 1.5 м-ээс 3 м (D хавсралтын D.1-р зургийн “а” хэсэг), суурин газарт 2 м-ээс 4 м (D хавсралтын D.1-р зургийн “б” хэсэг);

– чиглүүлэгч буюу аюулгүйн арал дээр байрлуулах тохиолдолд 0.6 м-ээс 1.5 м;

– зөөврийн суурьтай (түр) тэмдгийг зорчих хэсэг дээр байрлуулах тохиолдолд 0.6 м-ээс 1.5 м;

– зорчих хэсгийн дээр байрлуулах тохиолдолд 5 м-ээс 6 м. Зорчих хэсгийн дээгүүр 5 м-ээс өндөргүйгээр тавигдсан хиймэл байгууламж дээр тэмдгийг байрлуулахдаа уг байгууламжийн доод ирмэгээс доош цухуйлгахгүй.

Зорчих хэсгийн хажууд байрлуулах тэмдгийн өндрийг зорчих хэсгийн захын хучилтын гадаргуугаас тооцно.

Тэмдгүүдийг нэг нэгнийх нь дор (1.4.а–1.4.е тэмдэг болон нэмэлт тэмдгийг тооцохгүй) байрлуулах тохиолдолд доод талын тэмдгээр байрлуулах өндрийг тооцно.

Өөр өөр бүлгийн тэмдгүүдийг нэг тулгуур дээр хамт байрлуулахдаа энэхүү стандартад тусгайлан зааснаас бусад тохиолдолд дор дурдсан дарааллын дагуу дээрээс доош буюу зүүнээс баруун гар тийш байрлуулна:

- дарааллын тэмдэг;
- анхааруулах тэмдэг;
- заах тэмдэг;
- хориглох тэмдэг;
- мэдээлэх тэмдэг;
- үйлчилгээний тэмдэг.

Тухайн нэг замын хувьд цувуулан тавих тэмдгүүдийн байрлуулах өндөр аль болох ижил байвал зохино.

**4.1.8** Энэхүү стандартад тусгайлан зааснаас бусад тохиолдолд тэмдгийг тухайн уулзвар, гарц, буцаж эргэх газар, объект гэх мэтийн шууд өмнө байрлуулах бөгөөд

## **MNS 4596 : 2014**

боломжгүй тохиолдолд суурин газарт 25 м-ээс, суурин газрын гаднах замд 50 м-ээс ихгүй зайд урьдчилан байрлуулна.

Хөдөлгөөнд хязгаарлалт ба горим тогтоох тэмдгийг (энэхүү стандартад тусгайлан зааснаас бусад тохиолдолд) тухайн шаардлагатай замын хэсгийн эхэнд, харин тухайн хязгаарлалт ба горимыг хүчингүй болгох тэмдгийг төгсгөлд нь байрлуулна.

**4.1.9** Замын хажуугийн ганга жалга, хад цохио гэх мэтээс шалтгаалсан хашигдмал нөхцөлд тэмдгийг хөвөөн дээр байрлуулж болно. Энэ тохиолдолд зорчих хэсгийн захаас тэмдгийн хамгийн ойр ирмэг хүртэлх зай 1 м-ээс багагүй, байрлуулах өндөр нь 2 м-ээс 3 м байвал зохино (D хавсралтын D.1-р зургийн “в” хэсэг).

**4.1.10** Замын хайс, хашилтгүй нөхцөлд тусгаарлах зурвас, чиглүүлэгч буюу аюулгүйн арал, хөвөөн дээр байрлуулах тэмдгийг мөргөлтийн үед аюулгүй байх тусгай тулгуур (шон) дээр суурилуулна. Уг тулгуурын суурь нь газрын гадаргуугаас дээш цухуйгаагүй байвал зохино.

**4.1.11** Зам дээр засвар, үйлчилгээний ажил хийх болон хөдөлгөөний зохион байгуулалтад түр зуурын буюу шуурхай өөрчлөлт оруулах үед зөөврийн суурьтай тэмдгийг зорчих хэсэг, хөвөө болон тусгаарлах зурвас дээр байрлуулж болно.

**4.1.12** Нэг тулгуур дээр хамт байрласан, тухайн нэг зорчих хэсэгт үйлчлэх зэрэгцээ тэмдгүүдийн хоорондын зай 50 мм-ээс 200 мм байна.

Харин нэг тулгуур дээр хамт байрласан боловч хөдөлгөөний тухайн чигийн дагуух өөр өөр зорчих хэсэгт үйлчлэх тэмдгүүд нь тухайн харгалзах зорчих хэсгийнхээ дээр буюу эсвэл энэхүү стандартын шаардлага болон техникийн боломжид нийцэх хэмжээнд аль болох түүнд ойрхон байрласан байвал зохино.

**4.1.13** Замын нэг хөндлөн огтлолд гурваас илүүгүй тэмдэг байрлуулах бөгөөд үүнд 5.10.б тэмдэг болон нэмэлт тэмдэг, мөн зэрэгцүүлэн (хувилж) тавьсан тэмдгийг оруулж тооцохгүй.

Уулзвар, гарц болон чиглэлийн тээврийн хэрэгслийн буудал дээр тавьсан тэмдгээс бусад замын дагуу цувуулан тавьсан тэмдгүүдийн хоорондын зай нь суурин газарт 25 м-ээс, суурин газрын гаднах замд 50 м-ээс багагүй байна.

**4.1.14** Тэмдгийг өндөр хүчдэлийн цахилгаан дамжуулах шугамд 1 м-ээс ойр зайд байрлуулах, мөн өндөр хүчдэлийн шугамын хамгаалалтын бүсэд бэхэлгээний утсанд зүүж тогтоохыг хориглоно.

## **4.2 Анхааруулах тэмдэг**

**4.2.1** Анхааруулах тэмдгийг жолоочид замын аюул бүхий хэсэг ойртож байгааг болон тухайн аюулын шинж төлөв, түүнд зохицсон арга хэмжээг урьдчилан авах шаардлагатайг мэдээлэх зорилгоор хэрэглэнэ.

**4.2.2** 1.3.а–1.4.е, 1.29.а–1.29.в тэмдгүүдээс бусад анхааруулах тэмдгийг хөдөлгөөний зөвшөөрөгдөх дээд хурд, үзэгдэлтийн нөхцөл байдал, байрлуулах бололцоо зэргээс хамааруулан тухайн аюул бүхий хэсгийн эхлэлээс суурин газрын доторхи замд 50 м-ээс 100 м, суурин газрын гаднах замд 150 м-ээс 300 м-ийн өмнө байрлуулна. Зайлшгүй тохиолдолд 7.1.а нэмэлт тэмдгийн хамт өөр зайд

байрлуулж болох бөгөөд уг нэмэлт тэмдгээр тухайн аюул бүхий хэсгийн эхлэл хүртэлх зайг заана.

**4.2.3** Хэрэв уулзвараас тухайн аюул бүхий хэсгийн эхлэл хүртэлх зай суурин газарт 20 м-ээс 50 м, суурин газрын гадна 20 м-ээс 150 м байвал уг уулзварын цаана тухайн анхааруулах тэмдгийг 7.1.а нэмэлт тэмдэгтэй давтан тавьж болно (D хавсралтын D.2-р зургийн “а” хэсэг).

Харин уулзвараас тухайн аюул бүхий хэсгийн эхлэл хүртэлх зай 20 м-ээс бага байвал хөндлөн замд нь тухайн анхааруулах тэмдгийг 7.1.в буюу 7.1.г нэмэлт тэмдгийн хамт уг уулзвар хүртэл 50 м-ээс 60 м-ийн өмнө байрлуулж болно (D хавсралтын D.2-р зургийн “б” хэсэг).

**4.2.4** 1.1 «Төмөр замын хаалттай гарам», 1.2 «Төмөр замын хаалтгүй гарам» тэмдгийг төмөр замын бүх гармын өмнө тухайн гарам хаалтаар тоноглогдсон буюу тоноглогдоогүй эсэхэд нийцүүлэн байрлуулна.

Суурин газрын гаднах замд 1.1, 1.2 тэмдгийг давтан тавьж хэрэглэнэ. Давтан тавих тэмдгийг гарам хүртэл 50 м-ээс 100 м зайд байрлуулах буюу 1.4.а–1.4.е «Төмөр замын гарамд ойртоно» тэмдгийг хэрэглэж байгаа тохиолдолд 1.4.в, 1.4.е тэмдэгтэй хамт байрлуулна (D хавсралтын D.3-р зураг).

1.1 ба 1.2 тэмдгийг нэг чигт хоёр буюу түүнээс олон эгнээтэй замд, түүнчлэн гармын үзэгдэлтийн зай суурин газрын гаднах замд 300 м-ээс, суурин газарт 100 м-ээс бага бол нэг чигт нэг эгнээтэй замд зэрэгцүүлэн (хувилж) тавина.

Тухайн нэг замтай огтлолцсон төмөр замын гармууд хоорондоо 50 м-ээс ойр оршиж байвал 1.1 буюу 1.2 тэмдгийг зөвхөн эхний гармын өмнө, харин 50 м-ээс хол зайтай оршиж байвал гарам тус бүрийн өмнө байрлуулна.

**4.2.5** 1.3.а, 1.3.б «Төмөр замын гарам» тэмдгийг төмөр замын хаалтгүй бүх гармын өмнө тухайн гарам хэдэн төмөр замтай огтлолцсон байгаагаас хамааруулан байрлуулна. Нэг төмөр замтай огтлолцсон хаалтгүй гармын өмнө 1.3.а тэмдгийг, хоёр буюу түүнээс олон төмөр замтай огтлолцсон байвал 1.3.б тэмдгийг байрлуулна.

Тухайн гарам нь гэрлэн дохиотой бол 1.3.а буюу 1.3.б тэмдгийг уг гэрлэн дохиотой хамт нэг тулгуур (шон) дээр, харин гэрлэн дохиогүй бол төмөр зам хүртэл 6 м-ээс 10 м зайд байрлуулна.

**4.2.6** 1.4.а–1.4.е «Төмөр замын гарамд ойртоно» тэмдгүүдийг зөвхөн суурин газрын гаднах замд хэрэглэх бөгөөд нэг чигт хоёр буюу түүнээс олон эгнээтэй замын хувьд гарам бүрийн өмнө, харин нэг чигт нэг эгнээтэй замын хувьд гармын үзэгдэлтийн зай 300 м-ээс бага тохиолдолд байрлуулна.

1.4.а–1.4.в тэмдгүүдийг замын баруун гар талаар, 1.4.г–1.4.е тэмдгүүдийг зүүн гар талаар байрлуулна. 1.4.а ба 1.4.г тэмдгийг хөдөлгөөний чигийн дагуу байрласан эхний (үндсэн ба зэрэгцүүлэн тавьсан) 1.1 буюу 1.2 тэмдгийн хамт байрлуулна. Төмөр замын гармаас эдгээр тэмдэг (1.4.а ба 1.4.г тэмдэг) хүртэлх зайн гуравны нэгд харгалзуулан 1.4.в ба 1.4.е тэмдгийг хоёр дахь (давтан тавьсан) 1.1 буюу 1.2 тэмдгийн хамт, мөн уг зайн гуравны хоёрт харгалзуулан (эхний ба хоёр дахь 1.1

## **MNS 4596 : 2014**

буюу 1.2 тэмдгүүдийн хооронд ижил зайд) 1.4.б ба 1.4.д тэмдгийг дангаар нь тус тус байрлуулна (D хавсралтын D.3-р зураг).

1.4.а, 1.4.в, 1.4.г, 1.4.е тэмдгүүдийг 1.1 буюу 1.2 тэмдгийн доор, 1.4.б, 1.4.д тэмдгүүдийг 1.4.а, 1.4.в, 1.4.г, 1.4.е тэмдгүүдтэй ижил өндөрт байрлуулна.

**4.2.7** 1.5 «Адил замын уулзвар» тэмдгийг адил чанарын замуудын огтлолцлын өмнө хэрэв уг уулзварын үзэгдэлтийн зай суурин газрын гаднах замд 150 м-ээс, суурин газарт 50 м-ээс бага байвал байрлуулна.

Мөн тээврийн хэрэгслүүдийн нэвтрэх дарааллыг урьд өмнө дарааллын тэмдгээр буюу эсвэл зорчих хэсгүүдийн гадаргуугийн ялгаатай байдлаар тогтоож байсан (гол ба туслах замын) уулзварыг адил замын чанартай болгож өөрчилсөн тохиолдолд 1.5 тэмдгийг уг уулзварын өмнө байрлуулж хэрэглэнэ.

**4.2.8** 1.6 «Тойрох хөдөлгөөнтэй уулзвар» тэмдгийг суурин газрын гаднах замд 4.3 тэмдэг бүхий уулзвар бүрийн өмнө, харин суурин газарт 4.3 тэмдэг бүхий уулзварын үзэгдэлтийн зай 50 м-ээс бага буюу уг уулзвар нь байнгын гэрэлтүүлэггүй байх тохиолдол бүрд байрлуулна.

**4.2.9** 1.7 «Гэрэл дохионы зохицуулга» тэмдгийг суурин газрын гаднах замд хөдөлгөөн нь гэрэл дохиогоор зохицуулагддаг уулзвар буюу явган хүний гарц бүрийн өмнө, харин суурин газарт гэрлэн дохионы үзэгдэлтийн зай нь 100 м-ээс бага байх тохиолдолд болон суурин газар руу орсны дараах хамгийн эхний гэрэл дохионы зохицуулгатай уулзвар буюу явган хүний гарцын өмнө байрлуулна. Мөн шинээр суурилуулж ашиглалтад оруулсан гэрлэн дохиог жолооч нарт анхааруулах, тэднийг уг зохицуулгад хэвшүүлэх үүднээс 1.7 тэмдгийг тодорхой хугацаагаар байрлуулж хэрэглэж болно.

Энэ тэмдгийг төмөр замын гармын өмнөх гэрлэн дохиог анхааруулах зорилгоор хэрэглэхгүй.

**4.2.10** 1.8.а, 1.8.б «Огцом эргэлт» тэмдгийг дараах нөхцөлүүдийн аль нэг нь бүрдсэн замын тохойрсон хэсгийн өмнө байрлуулна:

– тухайн тохойрсон хэсгийг туулан өнгөрүүлэхэд тохиромжтой хурдны хэмжээг эргэлтийн өмнөх үеийн хурдны хэмжээнд харьцуулсан харьцаа (аюулгүйн коэффициент) 0.6-аас бага байх нөхцөлд;

– эргэлтийн өмнөх үеийн хурд<sup>1)</sup> (1-р хүснэгтийн 1-р баганад заасан хурд)-тайгаар замын тохойрсон хэсэгт ойртон ирсэн жолоочид өөдөөс нь ирж яваа автомашины бодит үзэгдэлтийн зай<sup>2)</sup> хөдөлгөөний аюулгүй байдлыг хангах үзэгдэлтийн хамгийн бага зай (1-р хүснэгтийн 2-р баганад үзүүлсэн зай)-наас бага байх нөхцөлд.

ТАЙЛБАР: <sup>1)</sup> Хөдөлгөөний хурд (ойртон очих үеийн хурд)-ны хэмжээг тогтоохдоо шинээр баригдаж байгаа замын хувьд тооцоолсон хурдны 70%-д харгалзах хурдыг, харин одоо ашиглаж байгаа замын хувьд тухайн хэсгээр дайран өнгөрөх тээврийн хэрэгслүүдийн 85 % нь хэтрүүлээгүй хурдыг сонгоно.

<sup>2)</sup> Үзэгдэлтийн зай гэдэгт зорчих хэсгийн гадаргуугаас 1.2 м-ийн өндөрт байрласан зүйлийг ажиглагчийн нүд мөн 1.2 м (суудлын автомашины жолоочийн нүдний түвшин)-ийн өндрөөс чөлөөтэй харах боломж бүхий зайн хэмжээг ойлгоно.



1-р хүснэгт – Тухайн хурдтай яваа үед хөдөлгөөний аюулгүй байдлыг хангах үзэгдэлтийн хамгийн бага зай

Хөдөлгөөний хурд, км/цаг	Өөдөөс ирж яваа автомашины үзэгдэлтийг хангах хамгийн бага зай, м
30	90
40	110
50	130
60	170
70	200
80	250
90	300
100	350
110	400
120	450

1.8.а тэмдгийг зам баруун гар тийш тохойрсон хэсгийн өмнө, 1.8.б тэмдгийг зүүн гар тийш тохойрсон хэсгийн өмнө байрлуулна. Хоёр буюу түүнээс олон тохойрсон хэсгүүд хоорондоо 300 м-ээс хол зайтай оршиж байвал 1.8.а буюу 1.8.б тэмдгийг хэсэг тус бүрийн өмнө байрлуулна.

**4.2.11** 1.9.а, 1.9.б «Тахир зам» тэмдгийг энэхүү стандартын 4.2.10 дугаар зүйлд заасан 1.8.а буюу 1.8.б тэмдгийг байрлуулах нөхцөл бүрдсэн замын тохойрсон хэсэг (тахир замын эхний огцом эргэлт)-ийн араас дахин нэг буюу хэд хэдэн тохойрсон хэсгүүд 300 м-ээс холгүй зайтайгаар залган үргэлжилсэн байвал уг тахирласан хэсгийн өмнө байрлуулна.

Замын тохойрсон хэсгүүдийн хоорондын зайг зорчих хэсгийн тухайн эргэлтийн төгсгөлийн цэгээс дараагийн дугуйрч эхлэх цэг хүртэлх зайн хэмжээгээр тодорхойлно.

Замын тахирласан хэсгийн эхний эргэлт баруун гар тийш чиглэсэн байвал 1.9.а тэмдгийг, зүүн гар тийш чиглэсэн байвал 1.9.б тэмдгийг байрлуулна.

Замын тахирласан хэсэг нь гурав буюу түүнээс олон тохойролттой байвал 1.9.а буюу 1.9.б тэмдгийг эхний тохойролтын шууд өмнө 7.2.а нэмэлт тэмдгийн хамт давтаж байрлуулах бөгөөд уг нэмэлт тэмдгээр тухайн тахирласан хэсгийн үргэлжлэх зайг заана.

**4.2.12** 1.10 «Эгц уруу» ба 1.11 «Огцом өгсүүр» тэмдгийг дараах нөхцөлүүдийн аль нэг нь бүрдсэн замын уруу буюу өгсүүр хэсгийн өмнө байрлуулна:

- 2-р хүснэгтийн 1-р баганад заасан налуугийн хувь хэмжээ бүхий уруу буюу өгсүүр хэсгийн үргэлжлэх зай нь 2-р баганад харгалзах тоон утгаас илүү нөхцөлд;
- өгсөж яваа жолоочид өөдөөс нь ирж яваа автомашины бодит үзэгдэлтийн зай 1-р хүснэгтэд заасан хөдөлгөөний аюулгүй байдлыг хангах үзэгдэлтийн хамгийн бага зайнаас бага байх нөхцөлд.

Хэрэв замын уруу болон өгсүүр хэсгүүд ар араасаа залган үргэлжилсэн байвал 1.10 ба 1.11 тэмдгийг (7.1.а нэмэлт тэмдэггүйгээр) тухайн уруу буюу өгсүүр хэсэг тус бүрийн эхлэлийн шууд өмнө байрлуулж болно.

## MNS 4596 : 2014

Хэрэв замын уруу буюу өгсүүр хэсгийн үргэлжлэх зайн хэмжээ нь жолоочид бүхлээрээ харагдахгүй, эсвэл 500 м-ээс урт байвал 1.10 буюу 1.11 тэмдгийг тухайн хэсгийн шууд өмнө 7.2.а нэмэлт тэмдгийн хамт давтаж байрлуулах бөгөөд уг нэмэлт тэмдгээр уруу буюу өгсүүр хэсгийн үргэлжлэх зайг заана.

2-р хүснэгт – 1.10 ба 1.11 тэмдгийг байрлуулах замын уруу буюу өгсүүр хэсгийн үргэлжлэх хамгийн бага зай

Уруу буюу өгсүүрийн хувь хэмжээ, ‰ (%)	Уруу буюу өгсүүр хэсгийн үргэлжлэх зай, м
40 (4)	600
50 (5)	450
60 (6)	350
70 (7)	300
80 (8) ба түүнээс их	270

**4.2.13** 1.12 «Халтиргаатай зам» тэмдгийг зорчих хэсгийн гадаргуутай автомашины дугуйн барьцалдах коэффициент 0.4-өөс бага байх замын хэсгийн өмнө байрлуулна. Шаардлагатай тохиолдолд 1.12 тэмдгийг замын тухайн хэсгийн шууд өмнө 7.2.а нэмэлт тэмдгийн хамт давтан тавьж уг нэмэлт тэмдгээр халтиргаатай хэсгийн үргэлжлэх зайг заана.

**4.2.14** 1.13 «Тэгш биш зам» тэмдгийг зорчих хэсгийн гадаргуу нь эвдрэл, гэмтэлтэй (хотгор, гүдгэр, бартаа донсолгоотой гэх мэт), түүнчлэн гүүрэн байгууламжид холбогдсон залгаас хэсэг нь алгуур жигд бус зэргээс шалтгаалж аюулгүйн коэффициент (замын тухайн аюул бүхий хэсгийг туулан өнгөрүүлэхэд тохиромжтой хурдны хэмжээг ойртон очих үеийн хурдны хэмжээнд харьцуулсан харьцаа) 0.6-аас бага байх замын хэсгийн өмнө байрлуулна.

**4.2.15** 1.14 «Хайрга үсэрнэ» тэмдгийг тээврийн хэрэгсэл явахад дугуйн доороос нь хайрга, чулуу шидэгдэж болзошгүй замын хэсгийн өмнө байрлуулна.

**4.2.16** 1.15.а, 1.15.б, 1.15.в «Зам нарийсна» тэмдгийг суурин газрын гаднах замд зорчих хэсгийн өргөн 0.5 м-ээс илүү нарийссан замын хэсгийн өмнө, харин суурин газрын доторхи замд зорчих хэсгийн өргөн нэг эгнээгээр буюу түүнээс илүү хэмжээгээр нарийссан замын хэсгийн өмнө байрлуулна. Түүнчлэн гүүрэн байгууламж, хонгил гэх мэт замын хиймэл байгууламж руу орсон зорчих хэсгийн өргөний хэмжээг түүн рүү нийлж буй зорчих хэсгийн өргөнтэй харьцуулахад суурин газрын гаднах замд тэнцүү буюу нарийссан, суурин газрын доторхи замд нарийссан байвал тухайн хиймэл байгууламжийн өмнө уг тэмдгийг байрлуулна.

1.15.б тэмдгийг хурд авах эгнээ болон өгсүүр дэх нэмэлт эгнээний төгсгөлийг анхааруулах зорилгоор хэрэглэхгүй.

**4.2.17** 1.16 «Эсрэг хөдөлгөөн» тэмдгийг нэг чигийн хөдөлгөөнөөс эсрэг хөдөлгөөнд шилжиж байгаа замын хэсэг (зорчих хэсэг)-ийн өмнө байрлуулна. 1.16 тэмдгийг замын тухайн хэсэгт 5.8 тэмдэг байрласан эсэхээс үл хамааруулан хэрэглэнэ. Харин нэг чигийн хөдөлгөөнтэй замын хэсэг нь 100 м-ээс бага зайд үргэлжилж байвал 1.16 тэмдгийг байрлуулахгүй байж болно.

Хэрэв 5.7 тэмдэг бүхий зам нь Т-хэлбэрийн уулзвар буюу тойрох хөдөлгөөнтэй уулзвар, талбайгаар төгсөж байвал 1.16 тэмдгийг хэрэглэхгүй.



**4.2.18** 1.17 «Хурд сааруулагч» тэмдгийг тээврийн хэрэгслийн хурдыг албадан сааруулах зориулалт бүхий хиймэл бартааг анхааруулах зорилгоор хэрэглэнэ.

Замын тухайн хэсэгт хэд хэдэн хурд сааруулагчийг хооронд нь 100 м-ээс холгүй зайтай цувруулан тавьсан бол 1.17 тэмдгийг зөвхөн эхний хурд сааруулагчийн өмнө байрлуулна.

**4.2.19** 1.18 «Явган хүний гарц» тэмдгийг суурин газрын гаднах замд явган хүний зохицуулдаггүй бүх гарцын өмнө, суурин газрын доторхи замд үзэгдэлтийн зай нь 150 м-ээс бага байх явган хүний гарцын өмнө байрлуулна. Уулзварт байрласан явган хүний гарцын өмнө 1.18 тэмдгийг байрлуулахгүй байж болно.

**4.2.20** 1.19 «Хүүхэд» тэмдгийг замын зэргэлдээх сургууль, цэцэрлэг, асрамжийн газар, зуслан, соёл амралтын хүрээлэн, тоглоомын төв гэх мэт хүүхдийн байгууллагын орчны дэргэдүүр явж өнгөрөх замын хэсгийн өмнө болон бага насны хүүхдүүд байнга зам хөндлөн гардаг хэсгийн өмнө явган хүний гарц байгаа эсэхээс үл хамааруулан байрлуулна.

1.19 тэмдгийг давтан тавьж хэрэглэнэ. Давтан тавих тэмдгийг 7.2.а нэмэлт тэмдгийн хамт аюултай хэсгийн эхлэлийн шууд өмнө байрлуулах бөгөөд уг нэмэлт тэмдгээр тухайн хүүхдийн байгууллагын орчны дэргэдүүр явж өнгөрсөн замын хэсэг буюу хүүхдүүд байнга зам хөндлөн гардаг хэсгийн үргэлжлэх зайг заана.

**4.2.21** 1.20 «Унадаг дугуйн зам нийлнэ» тэмдгийг 4.4 тэмдэг бүхий унадаг дугуйн зам (уулзвараас өөр хэсэгт) зорчих хэсэгтэй огтлолцсон бэлчрийн өмнө байрлуулна.

**4.2.22** 1.21 «Засварын ажил» тэмдгийг замын зорчих хэсэг, хөвөө, тусгаарлах зурвас дээр ямар нэгэн ажил хийж буй хэсгийн өмнө байрлуулна. Түүнчлэн явган хүний зам буюу унадаг дугуйн зам дээр хийж буй ажил нь явган зорчигч буюу унадаг дугуйчдыг зорчих хэсэг рүү зайлшгүй орох, түүгээр явахад хүргэж байгаа бол 1.21 тэмдгийг мөн тухайн хэсгийн өмнө байрлуулна.

1.21 тэмдгийг давтан тавьж хэрэглэнэ. Давтан тавих тэмдгийг ажил хийж буй хэсгийн шууд өмнө байрлуулах бөгөөд шаардлагатай тохиолдолд 7.2.а нэмэлт тэмдгээр уг хэсгийн үргэлжлэх зайг заана. Ажил хийж буй хэсгийн эхлэлийг хөдөлгөөний дагуух эхний чиглүүлэгч буюу хязгаарлагч хэрэгсэл (хайс, хаалт), эсвэл орохыг хориглосон буюу саадыг тойрон гарах чиг заасан тэмдэг ба хөдөлгөөний урсгалыг заагласан түр тэмдэглэлийн эхлэлээр тооцно.

Зорчих хэсэг дээр богино хугацааны ажил хийх (замын доорхи инженерийн шугам сүлжээний худгуудад урьдчилан сэргийлэх үзлэг явуулах, зорчих хэсгийг цэвэрлэх гэх мэт) тохиолдолд зөөврийн суурьтай нэг ширхэг 1.21 түр тэмдгийг (7.1.а нэмэлт тэмдэггүйгээр) тухайн хэсгээс 10 м-ээс 15 м-ийн өмнө байрлуулж болно.

Хэрэв замын ажил хийж буй хэсгийн өмнө 1.21 тэмдгийг өөр тэмдгүүдтэй цуг хэрэглэх бол (суурин газрын гаднах замд 5.41.а тэмдгийг хамт хэрэглэхээс бусад тохиолдолд) хөдөлгөөний чигийн дагуу хамгийн эхэнд нь 1.21 тэмдгийг байрлуулна.

**4.2.23** 1.22 «Мал тууж гарах газар» тэмдгийг малын хашаа, ферм, задгай бэлчээр гэх мэтийн дэргэдүүр явж өнгөрөх замын хэсэг болон байнга зам хөндлөн мал тууж гаргадаг газрын өмнө байрлуулна.

## **MNS 4596 : 2014**

**4.2.24** 1.23 «Ан амьтан» тэмдгийг зэрлэг ан амьтан гарч ирж болзошгүй ой хөвч, дархан цаазтай газар, агнуурын аж ахуйн нутаг дэвсгэр зэрэг газруудаар дайран гарсан замын хэсгийн өмнө байрлуулна.

**4.2.25** 1.24 «Чулууны нурангитай» тэмдгийг дээрээс шороо, чулуу, цас, мөс нурж болзошгүй аюулаас зорчих хэсэг нь хамгаалагдаагүй хэсгийн өмнө байрлуулна.

**4.2.26** 1.25 «Хажуугийн салхитай» тэмдгийг уул даваа, өндөрлөг гүүр, далан, гол мөрний хавцал зэрэг газруудаар дайран гарсан замын хажуугаас хүчтэй салхилж болзошгүй хэсгийн өмнө байрлуулна.

**4.2.27** 1.26 «Онгоц доогуур ниснэ» тэмдгийг нисэх буудлын ойролцоох замын дээгүүр онгоц, нисдэг тэрэг нам дор нисч өнгөрдөг хэсгийн өмнө байрлуулна.

**4.2.28** 1.27 «Хонгил» тэмдгийг гэрэлтүүлэггүй хонгилын өмнө болон түүнчлэн нүүрэн тал нь газрын байршлаас шалтгаалан 150 м-ээс дотогш зайд үзэгдэх хонгилын өмнө байрлуулна.

Хэрэв хонгилын эхлэлээс түүний төгсгөл нь харагдахгүй бол 1.27 тэмдгийг тухайн хонгилын эхлэлийн шууд өмнө 7.2.а нэмэлт тэмдгийн хамт давтаж байрлуулах бөгөөд уг нэмэлт тэмдгээр хонгилын үргэлжлэх зайг заана.

**4.2.29** 1.28 «Бусад аюултай газар» тэмдгийг MNS 4597 : 2014 стандартад заасан тэмдгүүдээр анхааруулаагүй бусад аюул бүхий замын хэсгийн өмнө байрлуулна.

**4.2.30** 1.29.а, 1.29.б «Эргэх чиг» тэмдгийг үзэгдэлт хязгаарлагдмал, эргэх радиус багатай тохойрсон хэсэг рүү ойртон ирсэн жолоочид эргэх чигээ тодорхойлоход хүндрэлтэй байх замын хэсэгт байрлуулна.

1.29.а, 1.29.б тэмдгийг хөдөлгөөний тухайн чигийн дагуу эргэх үйлдэл гүйцэтгэх эгнээнүүдийн нийлбэр өргөний (нэг эгнээтэй бол уг эгнээний) голчийн үргэлжлэл дээр тохойролтын гадна талд байрлуулна.

1.29.а тэмдгийг тойрох хөдөлгөөнтэй уулзварт нийлж буй замын тухайн чигийн эсрэг харалдаа тойргийн төвийн арал дээр байрлуулна. Байнгын гэрэлтүүлэгтэй уулзварт энэ тэмдгийг байрлуулахгүй байж болно.

Нэг сумтай 1.29.а, 1.29.б тэмдгийг харьцангуй урт зайд үргэлжилсэн эргэлт дээр дөрвөөс цөөнгүй тоотойгоор цувруулан байрлуулах бөгөөд хоорондын зай нь 20 м-ээс холгүй байвал зохино.

1.29.в «Эргэх чиг» тэмдгийг шулуун чигт нэвтэрч болзошгүй аюул бүхий Т-хэлбэрийн уулзвар буюу замын салаалсан хэсэгт байрлуулна. Т-хэлбэрийн уулзварт байрлуулахдаа хөдөлгөөн нь чигээрээ үргэлжлэхгүй замын тухайн чигийн эсрэг харалдаа, харин замын салаалсан хэсэгт байрлуулахдаа зорчих хэсгүүдийн салж буй бэлчрийн цаана хөдөлгөөний эсрэг харалдаа тавина.

1.29.а–1.29.в тэмдгүүдийг 1 м-ээс 2 м-ийн өндөрт байрлуулна.

Эдгээр тэмдгийг мөн замын ажил хийж буй газарт тухайн хашсан хэсгийг тойрч гарах чигийг заахад нэмэлт байдлаар хэрэглэж болно. Энэ тохиолдолд тэмдгийг хөдөлгөөн хашсан хаалт дээр байрлуулж болно.

### 4.3 Хориглох тэмдэг

**4.3.1** Хориглох тэмдгийг хөдөлгөөнд тодорхой хязгаарлалт тогтоох буюу хязгаарлалтыг хүчингүй болгох зорилгоор, энэхүү стандартын 4.1.8-д заасны дагуу байрлуулж хэрэглэнэ.

**4.3.2** 2.1 «Орох хориотой» тэмдгийг дараах тохиолдолд бүх төрлийн тээврийн хэрэгслийн орох үйлдлийг хориглоход хэрэглэнэ:

- нэг чигийн хөдөлгөөнтэй замын хэсэг (зорчих хэсэг) дээр тээврийн хэрэгслийн сөрөх хөдөлгөөнийг хаахын тулд. Тухайн зам нь хэд хэдэн зорчих хэсэгтэй бол 2.1 тэмдгийг нэг чигийн хөдөлгөөнтэй зорчих хэсэг тус бүрийн хувьд байрлуулна;
- зогсоол, амралтын талбай, шатахуун түгээгүүр зэрэг газарт тээврийн хэрэгслийн орох, гарах гарцыг салангид байдлаар зохион байгуулахын тулд;
- замын тусгайлсан хэсэг буюу тусгайлсан эгнээ рүү тээврийн хэрэгслийн орох үйлдлийг хориглохын тулд. Тусгайлсан эгнээ рүү орохыг хориглох 2.1 тэмдгийг 7.14 нэмэлт тэмдгийн хамт тухайн эгнээний харалдаа дээр байрлуулна.

Хэрэв 2.1 тэмдгийг уулзвараас цааш нэлээд хол зайд (замын дунд хэсгээс хориглолт тогтоосон байдлаар) байрлуулсан бол уг замын хэсгийн эхэнд (уулзварын цаана) 2.1 тэмдгийг 7.1.а нэмэлт тэмдгийн хамт урьдчилан байрлуулна.

2.1 тэмдгийг 7.3.а–7.3.в, 7.4.а–7.4.ж нэмэлт тэмдгүүдтэй хэрэглэхгүй.

**4.3.3** 2.2 «Хөдөлгөөн хориотой» тэмдгийг замын тодорхой хэсгээр бүх төрлийн тээврийн хэрэгслийн хөдөлгөөнийг хориглоход хэрэглэнэ.

**4.3.4** 2.3 «Механикжсан тээврийн хэрэгслийн хөдөлгөөн хориотой» тэмдгийг замын тодорхой хэсгээр механикжсан бүх тээврийн хэрэгслийн хөдөлгөөнийг хориглоход хэрэглэнэ.

**4.3.5** 2.4 «Ачааны автомашины хөдөлгөөн хориотой» тэмдгийг бүх жин нь 3.5 т (хэрэв тэмдэгт жин заагаагүй бол)-оос илүү буюу тэмдэгт зааснаас илүү ачааны автомашин ба тэдгээрийн чиргүүлтэй бүрэлдэхүүн, мөн түүнчлэн трактор болон өөрөө явдаг машин механизмын хөдөлгөөнийг хориглоход хэрэглэнэ.

2.4 тэмдгийн үйлчлэл нь хүн тээвэрлэхэд зориулан тоногдсон ачааны автомашинд хамаарахгүй.

**4.3.6** 2.5 «Мотоциклын хөдөлгөөн хориотой» тэмдгийг замын тодорхой хэсгээр бүх төрлийн мотоциклын хөдөлгөөнийг хориглоход хэрэглэнэ.

**4.3.7** 2.6 «Тракторын хөдөлгөөн хориотой» тэмдгийг замын тодорхой хэсгээр бүх төрлийн трактор, өөрөө явдаг машин механизмын хөдөлгөөнийг хориглоход хэрэглэнэ.

**4.3.8** 2.7 «Чиргүүлтэй тээврийн хэрэгслийн хөдөлгөөн хориотой» тэмдгийг чиргүүлтэй ачааны автомашин болон чиргүүлтэй трактор, мөн түүнчлэн

механикжсан тээврийн хэрэгсэл чирч яваа бүх төрлийн тээврийн хэрэгслийн хөдөлгөөнийг замын тодорхой хэсгээр хориглоход хэрэглэнэ.

**4.3.9** 2.8 «Ердийн хөсгийн хөдөлгөөн хориотой» тэмдгийг уналга, ачлагад ашиглаж байгаа мал, амьтан буюу ердийн хөсгийн хөдөлгөөн, түүнчлэн мал туух буюу хөтөлж явахыг замын тодорхой хэсгээр хориглоход хэрэглэнэ.

**4.3.10** 2.9 «Унадаг дугуйн хөдөлгөөн хориотой» тэмдгийг замын тодорхой хэсгээр унадаг дугуй болон мопедын хөдөлгөөнийг хориглоход хэрэглэнэ.

**4.3.11** 2.2–2.9 тэмдгийг тухайн хориглолт тогтоож буй замын хэсэг рүү орох газар бүрд байрлуулах бөгөөд ингэхдээ уг замын хэсэг рүү хөндлөн нийлсэн огтлолцлын өмнө 7.3.а–7.3.в нэмэлт тэмдгүүдийн аль нэгтэй хамт байрлуулна.

**4.3.12** 2.10 «Явган зорчигчийн хөдөлгөөн хориотой» тэмдгийг явган зорчигчийн хөдөлгөөний аюулгүй байдалд үл нийцэх (тухайлбал, тээврийн хэрэгсэлд зориулсан хонгил, явган хүний замгүй гүүр, хиймэл байгууламж, засвартай замын хэсэг гэх мэт) газарт явган зорчигчдын хөдөлгөөнийг хориглоход хэрэглэнэ. Тэмдгийг замын тухайн хориглолт тогтоож буй талд байрлуулна.

**4.3.13** 2.11 «Жингийн хязгаарлал» тэмдгийг бодит жин нь (чирэгдэж яваа тээврийн хэрэгсэл болон тээж яваа ачаа, жолооч, зорчигчдын нийт жинг оролцуулан) тэмдэгт зааснаас илүү тээврийн хэрэгслийн хөдөлгөөнийг хориглоход хэрэглэнэ.

Тэмдэгт заах жингийн тоон утгыг тухайн гүүрэн байгууламж буюу мөсөн гармын даах чадвар (тусгай туршилт, шалгалтын үр дүнгээр тогтоосон)-ыг үндэслэн тодорхойлно.

**4.3.14** 2.12 «Тэнхлэгийн ачааллын хязгаарлал» тэмдгийг аль нэг тэнхлэгт ногдож буй бодит жин нь тэмдэгт зааснаас илүү тээврийн хэрэгслийн хөдөлгөөнийг хориглоход хэрэглэнэ.

Тэмдэгт заах жингийн тоон утгыг тухайн гүүрэн байгууламжийн элементүүд болон замын хучилтын бодит даах чадвар (шалгалтын үр дүнгээр тогтоосон)-ыг үндэслэн тодорхойлно.

**4.3.15** 2.13 «Өндрийн хязгаарлал» тэмдгийг ачаатай буюу ачаагүй оврын өндрийн хэмжээ нь тэмдэгт зааснаас илүү тээврийн хэрэгслийн хөдөлгөөнийг хориглоход хэрэглэнэ.

Замын хучилтын гадаргуугаас түүний дээгүүр тавьсан хиймэл байгууламж, инженерийн шугам сүлжээ гэх мэтийн доод ирмэг хүртэлх зай 5 м-ээс бага байвал 2.13 тэмдгийг хэрэглэнэ.

Тэмдэгт заах өндрийн хэмжээ нь инженерийн шугам сүлжээний хувьд түүний бодит өндрөөс 0.2 м-ээс 0.4 м-ээр бага, харин дээгүүр нь автомашины зам байрласан гүүрний хувьд түүний бодит өндрөөс 0.3 м-ээр, төмөр зам байрласан гүүрний хувьд 0.4 м-ээр бага байвал зохино. Бодит өндөр ба тэмдэгт заах өндрийн ялгаарыг замын хучилтын тэгш байдлаас хамааруулан нэмэгдүүлж болно.

2.13 тэмдгийг тухайн хиймэл байгууламж дээр (хэрэв байгууламжийн өмнө оврын хязгаарлагч хэрэгсэл байвал уг хэрэгсэл дээр) давтан тавьж болно.

**4.3.16** 2.14 «Өргөний хязгаарлал» тэмдгийг ачаатай буюу ачаагүй оврын өргөний хэмжээ нь тэмдэгт зааснаас илүү тээврийн хэрэгслийн хөдөлгөөнийг хориглоход хэрэглэнэ.

Хонгил, замын хиймэл байгууламж гэх мэт рүү орох хэсгийн өргөний хэмжээ 3.5 м-ээс бага байвал 2.14 тэмдгийг хэрэглэнэ.

Тэмдэгт заах өргөний хэмжээ нь бодит өргөнөөс 0.2 м-ээр бага байвал зохино.

2.14 тэмдгийг тухайн хиймэл байгууламж буюу түүний тулгуур дээр давтан тавьж болно.

**4.3.17** 2.15 «Уртын хязгаарлал» тэмдгийг ачаатай буюу ачаагүй оврын уртын хэмжээ нь тэмдэгт зааснаас илүү тээврийн хэрэгсэл (тээврийн хэрэгслийн бүрэлдэхүүн)-ийн хөдөлгөөнийг хориглоход хэрэглэнэ.

Тээврийн хэрэгслийн уртын хэмжээнээс шалтгаалан замын тухайн хэсгээр явахад буюу өөдөөс яваа тээврийн хэрэгсэлтэй зөрж өнгөрөхөд хүндрэлтэй байх, тухайлбал, давчуу баригдсан барилгуудтай, огцом тахиралдсан гэх мэт нарийн зорчих хэсэг бүхий замын хэсэгт 2.15 тэмдгийг хэрэглэнэ.

**4.3.18** 2.11–2.15 тэмдгүүдийн аль нэгийг уулзвараас цааш нэлээд хол зайд (замын дунд хэсгээс хориглолт тогтоосон байдлаар) байрлуулсан бол уг замын хэсгийн эхэнд (уулзварын цаана) мөн тийм тэмдгийг 7.1.а нэмэлт тэмдгийн хамт урьдчилан байрлуулна.

**4.3.19** 2.16 «Хоорондын зайн доод хязгаарлал» тэмдгийг тээврийн хэрэгслүүд хоорондоо тэмдэгт зааснаас багагүй зай барьж явах шаардлагатай замын хэсэг (даацын хязгаарлалттай гүүрэн байгууламж, мөсөн гарам, хонгил гэх мэт)-т хэрэглэнэ.

**4.3.20** 2.17 «Гааль» тэмдгийг гаалийн шалган өнгөрүүлэх цэг дээр тээврийн хэрэгсэл зогсолт хийхгүйгээр (хяналт, шалгалтад орохгүйгээр) нэвтрэхийг хориглоход хэрэглэнэ.

2.17 тэмдгийг 7.1.а нэмэлт тэмдгийн хамт тухайн шалган өнгөрүүлэх цэг хүртэл 500 м зайд урьдчилан (хувилж) байрлуулна.

**4.3.21** 2.18.а «Баруун гар тийш эргэх хориотой», 2.18.б «Зүүн гар тийш эргэх хориотой» тэмдгүүдийг тухайн уулзвар, гарц (зорчих хэсгүүдийн эхний огтлолцол) дээр тээврийн хэрэгслийн эргэх үйлдлийг хориглох шаардлагатай үед 4.1.а–4.1.е буюу 5.10.а, 5.10.б тэмдгүүдээр хөдөлгөөний уг горимыг тогтоох боломжгүй тохиолдолд хэрэглэнэ.

**4.3.22** 2.19 «Буцаж эргэх хориотой» тэмдгийг буцаж эргэх нь бусад тээврийн хэрэгсэл буюу явган зорчигчдын хөдөлгөөнд аюул учруулах уулзвар, гарцын өмнө байрлуулна.

2.19 тэмдгийг уулзваруудын хоорондох замын тусгаарлах зурвасын тасархай хэсэг дээр буцаж эргэхийг хориглоход хэрэглэхгүй.

**4.3.23** Тухайн чигт хоёр буюу түүнээс олон эгнээгээр зорчдог замд 2.18.б, 2.19 тэмдгийг хөдөлгөөний тухайн чигийн зүүн гар талын эгнээний дээр буюу тусгаарлах зурвастай бол түүн дээр байрлуулна.

**4.3.24** 2.20 «Гүйцэж түрүүлэх хориотой» тэмдгийг удаан явдалт тээврийн хэрэгсэл, ердийн хөсөг, унадаг дугуй, хоёр дугуйт мотоцикл, мопедоос бусад тээврийн хэрэгслийг бүх төрлийн тээврийн хэрэгслээр гүйцэж түрүүлэхийг хориглоход, 2.22 «Ачааны автомашинаар гүйцэж түрүүлэх хориотой» тэмдгийг бүх жин нь 3.5 т-оос их ачааны автомашинаар бүх төрлийн тээврийн хэрэгслийг гүйцэж түрүүлэхийг хориглоход тус тус хэрэглэнэ.

Гүйцэж түрүүлэх үйлдэл нь хөдөлгөөний эрчим, зорчих хэсгийн өргөн, замын нөхцөл байдлаас шалтгаалан эсрэг болон дагуу хөдөлгөөний тээврийн хэрэгсэлтэй мөргөлдөх аюулыг бий болгох үндэслэлтэй, эсрэг хөдөлгөөнтэй гурав буюу түүнээс цөөн эгнээтэй замд 2.20 ба 2.22 тэмдгийг байрлуулна.

Өөдөөс ирж яваа автомашины үзэгдэлтийн зай нь хөдөлгөөний аюулгүй байдлын шаардлага (1 дүгээр хүснэгтэд заасан)-ыг хангахгүй замын хэсэгт 2.20 тэмдгийг хэрэглэх бөгөөд энэ тохиолдолд тэмдгийн үйлчлэх хүрээг тухайн аюултай хэсгийн үргэлжлэх зайгаар тодорхойлно.

**4.3.25** 2.24 «Хурдны дээд хязгаарлал» тэмдгийг тухайн замын хэсэг рүү орохын өмнөх хурдны дээд хязгаарлалаас өөр хязгаарлал тогтоох шаардлагатай замын хэсэг дээр тээврийн хэрэгслийн хурдыг тэмдэгт зааснаас хэтрүүлэхийг хориглоход хэрэглэнэ.

Замын аюул бүхий хэсэг (огцом эргэлт, үзэгдэлт хязгаарлагдмал хэсэг, нарийссан хэсэг, хурд сааруулагч гэх мэт) дээр хөдөлгөөний хурдыг хязгаарлаж буй 2.24 тэмдгийн үйлчлэх хүрээ нь тухайн аюул бүхий хэсгийн үргэлжлэх зайд нийцэж байвал зохино. Үйлчлэх хүрээг 7.2.а нэмэлт тэмдгээр тогтооно.

Хэрэв тухайн замын хэсэгт үйлчлэх хурдны дээд хязгаарлалыг уг хэсэг рүү орохын өмнөх хурдны дээд хязгаарлалаас цагт 20 км буюу түүнээс илүү ялгавартайгаар тогтоож байгаа бол уг замын хэсгийн өмнө 2.24 тэмдгүүдийг хоорондоо 100 м-ээс 150 м-ийн зайтайгаар дараалуулан байрлуулах замаар цагт 20 км-ээс ихгүй ялгавартай хурдны шаталсан хязгаарлалыг урьдчилан тогтоовол зохино. Харин 5.3 тэмдэг бүхий суурин газрын өмнө уг тэмдэг (5.3)-ийн үзэгдэлт 150 м-ээс багагүй зайд хангагдаж байвал хурдны шаталсан хязгаарлалыг хэрэглэхгүй байж болно.

2.24 тэмдгийн үйлчлэх хүрээг 5.3 тэмдгээр тэмдэглэгдсэн суурин газар руу орохын өмнө дуусгасан байвал зохино.

**4.3.26** 2.21 «Гүйцэж түрүүлэх хорионы төгсгөл», 2.23 «Ачааны автомашинаар гүйцэж түрүүлэх хорионы төгсгөл», 2.25 «Хурдны дээд хязгаарлалын төгсгөл» тэмдгүүдийг 2.20, 2.22, 2.24 харгалзах тэмдгүүдээр хязгаарлал тогтоосон замын хэсгийн төгсгөлийг заахад хэрэглэнэ. Ингэхдээ тухайн хязгаарлал тогтоож буй тэмдгийн үйлчлэх хүрээг хөдөлгөөний дагуух эхний уулзвар буюу суурин газрын төгсгөл хүртэл үргэлжлүүлэх шаардлагагүй тохиолдолд хэрэглэнэ.

Эсрэг хөдөлгөөнтэй гурав хүртэл эгнээтэй замд 2.21, 2.23, 2.25 тэмдгийг замын зүүн гар талд, эсрэг урсгалын тээврийн хэрэгслийн жолоочид зориулсан 2.20, 2.22, 2.24 харгалзах тэмдгийн ар талд байрлуулж болно.



**4.3.27** 2.26 «Дуут дохио хориотой» тэмдгийг 5.3 тэмдгээр тэмдэглэгдсэн суурин газрын гадна орших амралт, сувиллын байр, хүүхдийн зуслан, эмнэлэг зэрэг газрын дэргэдүүр дайран гарсан замын хэсэгт байрлуулж, зам тээврийн ослоос урьдчилан сэргийлэхээс бусад тохиолдолд дуут дохио өгөхийг хориглоход хэрэглэнэ.

**4.3.28** 2.27 «Түр зогсох хориотой» тэмдгийг тээврийн хэрэгслийн түр ба удаан зогсолтыг хориглоход, 2.28 «Удаан зогсох хориотой» тэмдгийг тээврийн хэрэгслийн удаан зогсолтыг хориглоход тус тус хэрэглэнэ.

2.27, 2.28 тэмдгийг замын тухайн хориглолт тогтоож буй талд байрлуулна.

Барилгын нүүрэн тал, талбай гэх мэтийн нэг талынх нь дагуу түр буюу удаан зогсолтыг хориглох тохиолдолд 2.27 буюу 2.28 тэмдгийг 7.2.д буюу 7.2.е нэмэлт тэмдгүүдийн аль нэгтэй, эсвэл хоёулантай нь хамт тухайн талбай, барилга байгууламж руу орох хэсгийн эсрэг харалдаа жолоочийн өөдөөс харуулан байрлуулж болно.

Суурин газрын доторхи замд 2.27 буюу 2.28 тэмдгээр хориглолт тогтоосон хэсэг рүү хөндлөнгөөс гарцаар нийлэх бэлчрийн цаана тухайн хориглолтыг баталгаажуулах (жолоочид мэдүүлэх) зорилгоор 300 мм-ийн голчтой 2.27 буюу 2.28 тэмдгийг (7.2.б–7.2.г нэмэлт тэмдэггүйгээр) давтан байрлуулж болно.

**4.3.29** 2.29 «Бүх хорионы төгсгөл» тэмдгийг 2.16, 2.20, 2.22, 2.24, 2.26–2.28 тэмдгүүдээс хэд хэдэн тэмдгийн хязгаарлал нэгэн зэрэг тогтоосон замын хэсгийн төгсгөлийг заахад хэрэглэнэ. Ингэхдээ тухайн хязгаарлал тогтоож буй тэмдгүүдийн үйлчлэх хүрээг хөдөлгөөний дагуух эхний уулзвар буюу суурин газрын төгсгөл хүртэл үргэлжлүүлэх шаардлагагүй тохиолдолд хэрэглэнэ.

**4.3.30** 2.2, 2.3, 2.18.а, 2.18.б, 2.19, 2.27 тэмдгүүдийн үйлчлэл нь чиглэлийн тээврийн хэрэгсэлд хамаарахгүй.

2.2–2.8 тэмдгүүдийн үйлчлэл нь зохих журмын дагуу зөвшөөрөл авсан тухайн төрлийн тээврийн хэрэгслүүдэд хамаарахгүй. Эдгээр тээврийн хэрэгсэл нь уг хориглолт тогтоосон замын хэсгээр зорчихдоо тухайн очих газартаа хүрэх буюу тухайн замын хэсгээс гарах хамгийн дөт зам, ойр уулзварыг ашиглана.

**4.3.31** 2.16, 2.20, 2.22, 2.24, 2.26–2.28 тэмдгүүдийн үйлчлэх хүрээ нь байрласан газраасаа эхний уулзвар хүртэл, уулзваргүй (суурин газрын доторхи) замд суурин газраас гарах хүртэл хүчинтэй байна. Тэмдгийн үйлчлэлийг цааш үргэлжлүүлэх шаардлагатай бол тухайн уулзвар буюу суурин газрын төгсгөлийн цаана давтан тавина.

Эдгээр тэмдгийн үйлчлэх хүрээг шаардлагатай тохиолдолд дараах байдлаар багасгаж болно:

– 2.20, 2.22, 2.24 тэмдгүүдийн хувьд тэдгээрийн үйлчлэх хүрээний төгсгөлд 2.21, 2.23, 2.25 харгалзах тэмдгийг байрлуулснаар;

– 2.16, 2.20, 2.22, 2.24, 2.26 тэмдгүүдийн хувьд 7.2.а нэмэлт тэмдгийг хамт хэрэглэснээр;

– 2.24 тэмдгийн хувьд түүний үйлчлэх хүрээний төгсгөлд хурдны өөр хязгаарлал бүхий 2.24 тэмдгийг байрлуулснаар;

– 2.27, 2.28 тэмдгүүдийн хувьд 7.2.б, 7.2.д, 7.2.е нэмэлт тэмдгийг хамт хэрэглэснээр буюу эсвэл тухайн тэмдгийн үйлчлэх хүрээний төгсгөлд мөн уг тэмдгийг 7.2.в нэмэлт тэмдэгтэй хамт давтан тавьснаар, мөн түүнчлэн аль нэг тэмдгийнх нь үйлчлэх хүрээний төгсгөлд нөгөөг нь байрлуулснаар буюу эсвэл 5.17 «Зогсоол» тэмдгийг байрлуулснаар;

– 2.27 тэмдгийг 1.4 тэмдэглэлтэй хамт, 2.28 тэмдгийг 1.9 тэмдэглэлтэй хамт хэрэглэснээр (энэ тохиолдолд тэмдгийн үйлчлэх хүрээ нь тухайн тэмдэглэлийн уртаар тодорхойлогдоно);

– 2.16, 2.20, 2.22, 2.24, 2.26–2.28 тэмдгүүдийн үйлчлэх хүрээний төгсгөлд 2.29 тэмдгийг байрлуулснаар хэд хэдэн тэмдгийн үйлчлэх хүрээг нэг дор багасгаж болно.

**4.3.32** 2.10, 2.27, 2.28 тэмдгүүдийн үйлчлэл нь замын тухайн байрласан талдаа хүчинтэй байна.

#### **4.4 Дарааллын тэмдэг**

**4.4.1** Дарааллын тэмдгийг уулзвар, зорчих хэсгийн огтлолцол буюу замын нарийссан хэсгээр тээврийн хэрэгслүүдийн нэвтрэх дарааллыг тогтоох зорилгоор хэрэглэнэ.

**4.4.2** 3.1 «Гол зам» тэмдгийг зохицуулдаггүй уулзвараар давуу эрхтэй нэвтрэх замыг заахад хэрэглэх бөгөөд тухайн замын хэсгийн эхлэлд байрлуулна.

Суурин газарт 3.1 тэмдгийг тухайн гол зам дээр, уулзвар бүрийн шууд өмнө байрлуулна. Гол зам нь чигээ өөрчлөөгүй уулзварын өмнө хэрэв хөндлөн нийлж буй туслах зам нь дөрвөөс илүүгүй эгнээтэй бол 3.1 тэмдгийг 350 мм x 350 мм жижиг хэмжээтэйгээр байрлуулж болно.

Гол зам нь чигээ өөрчилсөн буюу гол замын чигийг ойлгоход хүндрэлтэй (энгийн бус зохион байгуулалттай) уулзварын өмнө 3.1 тэмдгийг 7.13 нэмэлт тэмдгийн хамт байрлуулна. Ингэхдээ уг тэмдгүүдийг уулзварын шууд өмнө байрлуулахаас гадна суурин газрын гаднах замд тухайн уулзвараас 150 м-ээс 300 м-ийн өмнө мөн урьдчилан байрлуулна (D хавсралтын D.4-р зургийн “а” хэсэг).

**4.4.3** 3.2 «Гол замын төгсгөл» тэмдгийг 3.1 тэмдэг бүхий замын төгсгөлийг заахад хэрэглэнэ.

Хэрэв 3.1 тэмдэг бүхий зам нь бусад талаас давуу эрхтэй нэвтрэх замтай огтлолцсон уулзварын өмнө төгсөж байгаа бол 3.2 тэмдгийг суурин газрын доторхи замд 3.4 буюу 3.5 тэмдэгтэй хамт тухайн уулзварын шууд өмнө, харин суурин газрын гаднах замд тухайн уулзвараас 150 м-ээс 300 м-ийн өмнө 7.1.а буюу 7.1.б нэмэлт тэмдэгтэй урьдчилан тавих 3.4 тэмдэгтэй хамт байрлуулна. Энэ тохиолдолд 3.2 тэмдгийг суурин газрын доторхи замд 7.1.а нэмэлт тэмдэгтэй хамт тухайн уулзвараас 50 м-ээс 100 м-ийн өмнө мөн урьдчилан байрлуулж болох бөгөөд түүнчлэн суурин газрын гаднах замд уг тэмдгийг тухайн уулзварын шууд

өмнө тавих 3.4 буюу 3.5 тэмдэгтэй хамт давтан байрлуулж болно (D хавсралтын D.4-р зургийн “б” хэсэг).

**4.4.4** 3.3.а–3.3.в «Туслах зам нийлнэ» тэмдгийг суурин газрын гаднах 3.1 тэмдэг бүхий зам дээр, уулзвар бүрийн өмнө 150 м-ээс 300 м-ийн зайд байрлуулна. Зайлшгүй тохиолдолд өөр зайд байрлуулж болох бөгөөд ингэхдээ 7.1.а нэмэлт тэмдгээр уг зайг заана.

Эдгээр тэмдгийг гол зам нь чигээ өөрчилсөн буюу гол замын чигийг ойлгоход хүндрэлтэй (энгийн бус зохион байгуулалттай) уулзварын өмнө байрлуулахгүй.

**4.4.5** 3.1, 3.3.а–3.3.в тэмдгүүдийг хатуу хучилт бүхий замтай нийлсэн шороон замын огтлолцол буюу мөн гарцын өмнө, хэрэв тухайн гол замаар яваа тээврийн хэрэгслийн жолоочид уг огтлолцож буй замуудын шинж төлөв өдөр, шөнийн аль ч үед илт танигдахаар байвал байрлуулахгүй байж болно.

**4.4.6** 3.4 «Зам тавьж өгнө» тэмдгийг хөдөлгөөний зохицуулгагүй үед жолооч хөндлөн замаар яваа (хэрэв 7.13 нэмэлт тэмдэгтэй хамт тавьсан бол гол замаар яваа) тээврийн хэрэгсэлд зам тавьж өгөх шаардлагатайг заахад хэрэглэнэ.

3.4 тэмдгийг туслах чанарын замаас 3.1, 3.3.а–3.3.в тэмдэг бүхий замтай огтлолцсон хэсгийн шууд өмнө болон түүнчлэн тууш зам руу орох хэсгийн өмнө байрлуулна.

Гол зам нь чигээ өөрчилсөн буюу гол замын чигийг ойлгоход хүндрэлтэй (энгийн бус зохион байгуулалттай) уулзварын өмнө 3.4 тэмдгийг 7.13 нэмэлт тэмдгийн хамт байрлуулна (D хавсралтын D.4-р зургийн “а” хэсэг).

3.4 тэмдгийг шороон замаас хатуу хучилттай замд нийлж буй хэсгийн өмнө буюу мөн гарцаар замд нийлэх хэсгийн өмнө, хэрэв тухайн гол зам руу нийлж буй тээврийн хэрэгслийн жолоочид уг огтлолцож буй замуудын шинж төлөв илт танигдахааргүй байвал байрлуулна.

Суурин газрын гаднах (шороон замаас бусад) замд уулзварын шууд өмнө 3.4 буюу 3.5 тэмдэг тавьсан бол уг уулзвараас 150 м-ээс 300 м-ийн өмнө 3.4 тэмдгийг 7.1.а буюу 7.1.б харгалзах нэмэлт тэмдгийн хамт урьдчилан байрлуулна.

Хэрэв зам нь хурд авах эгнээ (тухайн зам руу нийлэхэд зориулсан эгнээ)-тэй бол 3.4 тэмдгийг уг эгнээний эхлэлийн өмнө байрлуулна.

**4.4.7** 3.5 «Зогсохгүй явах хориотой» тэмдгийг хөдөлгөөний зохицуулгагүй үед жолооч замын тухайн хэсэгт заавал зогсолт хийж, хөндлөн замаар яваа (хэрэв 7.13 нэмэлт тэмдэгтэй хамт тавьсан бол гол замаар яваа) тээврийн хэрэгсэлд зам тавьж өгөх шаардлагатайг заахад хэрэглэнэ.

Хэрэв хөндлөн замаас ойртон ирж яваа тээврийн хэрэгслийн үзэгдэлт хязгаарлагдмал нөхцөлтэй байвал 3.4 тэмдгийн оронд 3.5 тэмдгийг байрлуулна.

3.5 тэмдгийг зогсолт хийсэн тээврийн хэрэгслийн жолоочид хөндлөн замын үзэгдэлт хангагдах газарт байрлуулна. Зогсолт хийх газрыг тодруулах үүднээс 1.11 «Зогс-шугам» тэмдэглэлийг хэрэглэж болно.

## MNS 4596 : 2014

3.5 тэмдгийг гэрлэн дохиогоор тоноглогдоогүй, төмөр замын хаалтгүй гармын өмнө, хэрэв тухайн төмөр замаас 50 м зайд байгаа жолоочид галт тэрэгний үзэгдэлтийн зай 3-р хүснэгтийн 2 дахь баганад зааснаас бага байвал байрлуулна. Ингэхдээ уг тэмдгийг төмөр зам хүртэл 10 м зайд байрлуулна.

### 3-р хүснэгт – Галт тэрэгний үзэгдэлтийг хангах хамгийн бага зай

Галт тэрэгний хөдөлгөөний хурд, км/цаг	Тухайн хурдтай яваа галт тэрэгний үзэгдэлтийг хангах хамгийн бага зай, м
121 – 140	500
81 – 120	400
41 – 80	250
26 – 40	150
25 ба түүнээс бага	100

ТАЙЛБАР: Галт тэрэгний хөдөлгөөний хурдны хэмжээг тухайн гарамд ойртон ирэх үеийн зөвшөөрөгдөх дээд хурдаар тооцно.

Төмөр замын гарам дээр ажил хийж байгаа үед уг гармын өмнө 3.5 түр тэмдгийг байрлуулж болно.

Төмөр замын гармын өмнө байрлуулсан 3.5 тэмдэгт ойртож байгааг анхааруулах зорилгоор 7.1.6 нэмэлт тэмдэг бүхий 3.4 тэмдгийг хэрэглэхгүй.

3.5 тэмдгийг замын зарим шаардлагатай хэсэг (тусгай пост)-ийн өмнө байрлуулж болно.

**4.4.8** Зохицуулдаг уулзварт 3.1, 3.4, 3.5 тэмдгүүдийг үндсэн гэрлэн дохионы дэргэд буюу боломжтой бол түүний тулгуур (шон) дээр байрлуулна.

**4.4.9** 3.6 «Сөрөг хөдөлгөөнд зам тавьж өгнө» тэмдгийг замын нарийссан хэсэгт өөдөөс яваа тээврийн хэрэгслийн хөдөлгөөнд саад болохоор байвал орохыг хориглоход, 3.7 «Сөрөг хөдөлгөөнд давуу эрхтэй» тэмдгийг замын нарийссан хэсэгт эсрэг талаас яваа тээврийн хэрэгслээс түрүүлж нэвтрэх эрхтэйг заахад тус тус хэрэглэнэ.

3.6, 3.7 тэмдгүүдийг өөд өөдөөсөө яваа тээврийн хэрэгслүүд зөрж өнгөрөхөд аюултай буюу боломжгүй, хөдөлгөөний эрчим ихтэй замын нарийссан хэсэг (зорчих хэсгийн нарийсалт, зам дээрх саад, ажил хийж буй хэсэг, гүүрэн байгууламж, хонгил гэх мэт)-т хөдөлгөөний нэвтрэх дарааллыг тогтоох зорилгоор хэрэглэнэ.

Эсрэг хөдөлгөөнтэй, 6 м-ээс нарийн зорчих хэсэг бүхий гүүрэн байгууламжийн өмнө 3.6 ба 3.7 тэмдгүүдийг байрлуулна.

Өгсүүр (уруу) замын нарийссан хэсэгт дарааллыг тогтоохдоо өгсөж яваа тээврийн хэрэгслийн жолоочид давуу эрхийг олгоно.

3.6 ба 3.7 тэмдгүүдийг замын тухайн нарийссан хэсгийн хоёр талын эхлэлийн шууд өмнө байрлуулах бөгөөд ингэхдээ 7.1.а нэмэлт тэмдэг бүхий 3.6 тэмдгийг 1.15.а–1.15.в тэмдгүүдийн аль нэгтэй хамт нэг тулгуур (шон) дээр урьдчилан байрлуулна.

## 4.5 Заах тэмдэг

**4.5.1** Заах тэмдгийг хөдөлгөөнд зайлшгүй шаардлагатай горим тогтоох буюу тогтоосон горимыг хүчингүй болгох зорилгоор, энэхүү стандартын 4.1.8-д заасны дагуу байрлуулж хэрэглэнэ.

**4.5.2** 4.1.а «Чигээрээ явна», 4.1.б «Баруун гар тийш явна», 4.1.в «Зүүн гар тийш явна», 4.1.г «Чигээрээ буюу баруун гар тийш явна», 4.1.д «Чигээрээ буюу зүүн гар тийш явна», 4.1.е «Баруун буюу зүүн гар тийш явна» тэмдгүүдийг уулзвар, гарц буюу зорчих хэсгүүдийн огтлолцлоор нэвтрэх хөдөлгөөний зөвшөөрсөн чигийг заахад хэрэглэнэ. Зүүн гар тийш эргэхийг зөвшөөрсөн 4.1.в, 4.1.д, 4.1.е тэмдгүүд нь буцаж эргэхийг зөвшөөрсөн утгыг давхар агуулна.

Хэрэв тухайн уулзвар, гарц дээрх хөдөлгөөний горимыг тогтооход 4.1.а–4.1.д заах тэмдэг буюу эсвэл 2.18.а, 2.18.б хориглох тэмдгийн аль алиныг нь хэрэглэж болохоор байвал заах тэмдгийг нь хэрэглэнэ.

**4.5.3** 4.1.а «Чигээрээ явна» тэмдгийг уулзваруудын хоорондох замын тусгаарлах зурвасын тасархай хэсэг дээр буцаж эргэх үйлдлийг хориглоход мөн хэрэглэх бөгөөд энэ тохиолдолд тэмдгийг зөвхөн тусгаарлах зурвас дээр байрлуулна.

Шаардлагатай тохиолдолд 4.1.а тэмдгийг хөдөлгөөний эсрэг урсгал тусгаарласан 1.1 буюу 1.3 тэмдэглэлийн утгыг давхар илэрхийлэх зорилгоор хэрэглэж болох бөгөөд ингэхдээ уг тэмдгийг тухайн замын хэсгийн эхэнд байрлуулна. Энэ тохиолдолд тэмдгийн үйлчлэх хүрээ нь эхний уулзвар хүртэл үргэлжлэх бөгөөд үйлчлэл нь гарцаар баруун гар тийш эргэх хөдөлгөөнд хамаарахгүй.

**4.5.4** Тухайн чигт хоёр буюу түүнээс олон эгнээгээр зорчдог замд 4.1.а, 4.1.б, 4.1.г тэмдгийг хөдөлгөөний тухайн чигийн зүүн гар талын эгнээний дээр зэрэгцүүлэн (хувилж) байрлуулна. Хэрэв тухайн зам нь тусгаарлах зурвастай бол зэрэгцүүлэн тавих тэмдгийг түүн дээр, харин тусгаарлах зурвасгүй замд эсрэг талын хөдөлгөөний эгнээний тоо хоёроос илүүгүй бол замын зүүн гар талд байрлуулж болно.

**4.5.5** 4.2.а «Саадыг баруун гар талаар тойрч гарна», 4.2.б «Саадыг зүүн гар талаар тойрч гарна», 4.2.в «Саадыг баруун буюу зүүн гар талаар тойрч гарна» тэмдгүүдийг тусгаарлах зурвасын эхлэл ба зорчих хэсгийн тэнхлэгийн дагуу байрласан хашилтын эхлэл, мөн аюулгүйн ба чиглүүлэгч арал болон зорчих хэсэг дээрх бусад төрлийн саадыг тойрч гарах чигийг заахад хэрэглэнэ.

Тэмдгийг тухайн арал, хашилт болон тусгаарлах зурвасын эхлэл дээр, зорчих хэсгээс гаргаж байрлуулна. Уг байрлуулах газарт дотроосоо гэрэлтүүлэгтэй суурь (тумба) байвал тэмдгийг түүн дээр байрлуулна.

**4.5.6** 4.3 «Тойрох хөдөлгөөн» тэмдгийг тухайн уулзвар (талбай) дээрх тээврийн хэрэгслүүдийн хөдөлгөөнийг сум заасан чигийн дагуу тойргоор зохион байгуулахад хэрэглэх бөгөөд тойрох хөдөлгөөнтэй уулзвар (талбай) руу орох хэсэг бүрийн өмнө байрлуулна.

Хэрэв тухайн уулзвар (талбай) дээрх тойрох хөдөлгөөнийг хөндлөн огтлолцсон хөдөлгөөнтэй нь хамт нэг дор зохион байгуулсан бол 4.3 тэмдгийг хэрэглэхгүй.

## **MNS 4596 : 2014**

**4.5.7** 4.4 «Унадаг дугуйн зам» тэмдгийг зөвхөн унадаг дугуй болон мопедын хөдөлгөөнийг (явган хүний зам байхгүй тохиолдолд мөн явган зорчигчийн хөдөлгөөнийг) зөвшөөрсөн замыг заахад хэрэглэнэ.

Унадаг дугуй болон мопедын хөдөлгөөнд зориулсан эгнээг зорчих хэсгийн бусад эгнээнээс 1.1 тэмдэглэлээр заагласан бол 4.4 тэмдгийг 7.14 нэмэлт тэмдгийн хамт тухайн эгнээний харалдаа дээр байрлуулна. Харин уг эгнээ буюу унадаг дугуйн замыг зорчих хэсгээс хайс, хашлага, зүлэг гэх мэт зүйлээр тусгаарласан бол 4.4 тэмдгийг уг унадаг дугуйн зам буюу эгнээний баруун гар талд байрлуулна.

4.4 тэмдгийг унадаг дугуйн замын эхэнд байрлуулах ба замтай огтлолцсон бэлчир бүрийн дараа давтан тавина.

**4.5.8** 4.5 «Явган хүний зам» тэмдгийг зөвхөн явган зорчигчийн хөдөлгөөнд зориулсан зам болон явган хүмүүст зориулан тусгаарласан бүс газрыг заахад хэрэглэнэ.

Зорчих хэсэгтэй хиллэсэн буюу түүнээс таримал зүлэг, хөвөөгөөр зааглагдсан, явган зорчигчийн хөдөлгөөнд зориулсан замын хэсэг (тухайн замын бүрэлдэхүүнд хамаарах явган хүний зам)-т 4.5 тэмдгийг байрлуулахгүй байж болно.

4.5 тэмдгийг тухайн явган хүний замын эхэнд, түүний баруун гар талд байрлуулах ба замтай огтлолцсон бэлчир бүрийн дараа давтан тавина.

**4.5.9** 4.6 «Хурдны доод хязгаарлал» тэмдгийг тухайн замаар буюу тодорхой эгнээгээр (жишээлбэл, тухайн чигт хоёр буюу түүнээс олон эгнээгээр зорчдог замын өгсүүр хэсэгт) зөвхөн тэмдэгт заасан буюу түүнээс илүү хурдтай явахыг зөвшөөрсөн горимыг тогтооход хэрэглэнэ.

4.6 тэмдгийн үйлчлэх хүрээ нь байрласан газраасаа эхний уулзвар хүртэл, уулзваргүй (суурин газрын доторхи) замд суурин газраас гарах хүртэл хүчинтэй байна. Тэмдгийн үйлчлэлийг цааш үргэлжлүүлэх шаардлагатай бол тухайн уулзвар буюу суурин газрын төгсгөлийн цаана давтан тавина.

Тэмдгийн заасан хурдаар явах боломжгүй тээврийн хэрэгслүүдэд зориулсан зэрэгцээ (нэмэлт) замтай тохиолдолд хурдны доод хязгаарлалыг зорчих хэсгийн хөдөлгөөний тухайн чигийн дагуух бүх өргөнийг хамруулан тогтоож болно.

4.6 тэмдгийн үйлчлэх хүрээг 5.3 тэмдгээр тэмдэглэгдсэн суурин газар руу орохын өмнө дуусгасан байвал зохино.

**4.5.10** 4.7 «Хурдны доод хязгаарлалын төгсгөл» тэмдгийг 4.6 буюу 5.12.а тэмдгээр хурдны доод хязгаарлал тогтоосон замын хэсгийн төгсгөлийг заахад хэрэглэх ба тухайн замын хэсэг буюу эгнээний төгсгөлд байрлуулна. Ингэхдээ тухайн хурдны доод хязгаарлалын үйлчлэх хүрээг хөдөлгөөний дагуух эхний уулзвар буюу суурин газрын төгсгөл хүртэл үргэлжлүүлэх шаардлагагүй тохиолдолд хэрэглэнэ.

## **4.6 Мэдээлэх тэмдэг**

**4.6.1** Мэдээлэх тэмдгийг хөдөлгөөнд оролцогчдод замын нөхцөл байдал, хөдөлгөөний горимын онцлог буюу замын дагуух суурин газар болон бусад объектын байршлыг мэдээлэх зорилгоор хэрэглэнэ.



**4.6.2** 5.1 «Тууш зам» тэмдгийг Замын хөдөлгөөний дүрэмд заасан тууш замын хөдөлгөөний журмыг мөрдөх шаардлагатай замыг мэдээлэхэд хэрэглэнэ.

5.1 тэмдгийг дараах байдлаар байрлуулна (D хавсралтын D.5-р зураг):

- тууш замын эхлэлд;
- тууш замын эхлэл рүү ойртон очихын өмнө 7.1.а нэмэлт тэмдгийн хамт;
- тухайн замаас хажуу тийш салж очих буюу өөр түвшингийн огтлолцлоос тууш зам руу орох хэсгийн эхлэлийн өмнө 7.1.в буюу 7.1.г нэмэлт тэмдгийн хамт;
- тууш зам руу хажуугаас нь нэг түвшинд нийлж орох хэсгийн өмнө 7.3.а нэмэлт тэмдгийн хамт;
- нэг түвшин дэх огтлолцлоос тууш замын эхлэл рүү баруун буюу зүүн гар тийш эргэж орох хэсгийн өмнө 7.3.а буюу 7.3.б нэмэлт тэмдгийн хамт.

5.1 тэмдгийг тууш зам руу орсны дараа давтан тавьж болно.

**4.6.3** 5.2 «Тууш замын төгсгөл» тэмдгийг тууш замын төгсгөлд болон тууш замаас хажуу тийш салж гарах хэсгийн эхлэлд байрлуулах бөгөөд мөн тууш замын төгсгөлөөс 400 м болон 1000 м-ийн өмнө 7.1.а нэмэлт тэмдгийн хамт урьдчилан байрлуулна (D хавсралтын D.5-р зураг).

**4.6.4** 5.3 «Суурин газрын эхлэл», 5.4 «Суурин газрын төгсгөл» тэмдгүүдийг Замын хөдөлгөөний дүрэмд заасан суурин газрын доторхи хөдөлгөөний журмыг мөрдөх шаардлагатай суурин газрын эхлэл, төгсгөл болон нэрийг мэдээлэхэд хэрэглэх бөгөөд хүн амын төвлөрөл, суурьшлын бодит хил хязгаар дээр байрлуулна.

Эсрэг хөдөлгөөнтэй гурав хүртэл эгнээтэй замд 5.4 тэмдгийг замын зүүн гар талд, эсрэг урсгалын тээврийн хэрэгслийн жолоочид зориулсан 5.3 тэмдгийн ар талд байрлуулж болно.

**4.6.5** 5.5 «Суурин газрын эхлэл», 5.6 «Суурин газрын төгсгөл» тэмдгүүдийг Замын хөдөлгөөний дүрэмд заасан суурин газрын доторхи хөдөлгөөний журмыг хөдөлгөөний аюулгүй байдлын нөхцөлөөр тухайн замд мөрдүүлэх шаардлагагүй суурин газрын эхлэл, төгсгөл болон нэрийг мэдээлэхэд хэрэглэнэ.

Эсрэг хөдөлгөөнтэй гурав хүртэл эгнээтэй замд 5.6 тэмдгийг замын зүүн гар талд, эсрэг урсгалын тээврийн хэрэгслийн жолоочид зориулсан 5.5 тэмдгийн ар талд байрлуулж болно.

**4.6.6** 5.7 «Нэг чигийн хөдөлгөөн» тэмдгийг тээврийн хэрэгслийн хөдөлгөөний нийт урсгал нь нэг чигт зохион байгуулагдсан зам буюу зорчих хэсгийг мэдээлэхэд хэрэглэх бөгөөд тухайн зам буюу зорчих хэсгийн эхлэлд байрлуулна.

5.7 тэмдгийг дараах тохиолдолд байрлуулахгүй байж болно:

- зогсоол, шатахуун түгээгүүр гэх мэт объект руу орох, түүнээс гарах үйлдлийг нэг чигийн хөдөлгөөнтэй, салангид байдлаар зохион байгуулсан гарцын өмнө;

- өөр түвшингийн зам руу нийлж орох хэсгийн өмнө;
- эсрэг хөдөлгөөний зорчих хэсгээсээ тусгаарлах зурвасаар зааглагдсан нэг чигийн хөдөлгөөнтэй зорчих хэсгийн эхлэлд (хэрэв аль ч зорчих хэсгээс нь эсрэг хөдөлгөөнийх нь зорчих хэсгийн үзэгдэлт хангагдаж байвал).

5.7 тэмдгийг энгийн бус зохион байгуулалттай уулзварын цаана давтан тавина.

**4.6.7** 5.8 «Нэг чигийн хөдөлгөөний төгсгөл» тэмдгийг 5.7 тэмдгээр тэмдэглэсэн зам буюу зорчих хэсгийн төгсгөлд байрлуулна. 5.8 тэмдгийг 7.1.а нэмэлт тэмдгийн хамт урьдчилан (хувилж) байрлуулж болно.

**4.6.8** 5.9.а «Зүүнээс баруун гар тийш нэг чигийн хөдөлгөөнтэй», 5.9.б «Баруунаас зүүн гар тийш нэг чигийн хөдөлгөөнтэй» тэмдгүүдийг 5.7 тэмдгээр тэмдэглэсэн зам буюу зорчих хэсэгт хөндлөн нийлсэн огтлолцол бүрийн өмнө байрлуулна. Хэрэв хэд хэдэн тэмдэгтэй хамт нэг тулгуур (шон) дээр байрлуулах бол 5.9.а, 5.9.б тэмдгийг бусдынх нь дээр байрлуулна.

**4.6.9** 5.10.а, 5.10.б «Эгнээнээс явах хөдөлгөөний чиг» тэмдгүүдийг эгнээ тус бүрээс тухайн уулзвараар нэвтрэх хөдөлгөөний зөвшөөрсөн чигийг заахад хэрэглэнэ. Эгнээнүүдийн ашиглалтын байдлыг тээврийн хэрэгслүүдийн нэвтрэх чиг тус бүрийн хөдөлгөөний эрчимд нийцүүлэн хангах шаардлагатай уулзварт эдгээр тэмдгийг байрлуулж хэрэглэнэ.

5.10.а тэмдгийг тухайн талаас уулзвараар нэвтрэх хөдөлгөөний урсгал нь хоёр буюу гурван эгнээтэй замд, 5.10.б тэмдгийг хоёр буюу түүнээс олон эгнээтэй замд хэрэглэх бөгөөд 5.10.б тэмдгийн хэрэглээг илүү тохиромжтойд тооцно.

5.10.а, 5.10.б тэмдгийн зүүн гар тийш эргэхийг зөвшөөрсөн сум бүхий хамгийн зүүн гар талын захын эгнээнээс буцаж эргэхийг зөвшөөрнө.

Тэмдгүүдийг уулзварын өмнө жолоочид эгнээ байр эзлэх боломж бүхий зайнаас харагдахуйц байдлаар зорчих хэсгийн дээр байрлуулна. Ингэхдээ уулзварын өмнөх 1.1 тэмдэглэлээр заагласан эгнээнүүдийн эхлэлийн харалдаа байрлуулбал зохино. 5.10.а тэмдгийг хөдөлгөөний тухайн чигийн урсгалыг голлуулж, харин 5.10.б тэмдгүүдийг тухайн харгалзах эгнээ тус бүрийг голлуулж байрлуулна.

Тухайн талаас нэвтрэх хөдөлгөөний урсгал нь гурав буюу түүнээс олон эгнээтэй замд эдгээр тэмдгийг тухайн уулзварын өмнө урьдчилан (хувилж) байрлуулна. Тухайн талаас нэвтрэх хөдөлгөөний урсгал нь хоёр эгнээтэй замд 5.10.а тэмдгийг уулзварын өмнө замын баруун гар талд байрлуулж болох бөгөөд энэ тохиолдолд тэмдгийг мөн урьдчилан (хувилж) байрлуулна.

Урьдчилан байрлуулах тэмдгийг уулзварын өмнө байрласан үндсэн тэмдэг хүртэл 50 м-ээс 150 м-ийн өмнө байрлуулна.

5.10.а, 5.10.б тэмдгийг байрлуулсан тохиолдолд 4.1.а–4.1.е тэмдгийг хэрэглэхгүй.

**4.6.10** 5.11.а, 5.11.б «Эгнээгээр явах хөдөлгөөний чиг» тэмдгүүдийг зорчих хэсгийн аль нэг талын хөдөлгөөний урсгалын эгнээний тоог эсрэг талынх нь эгнээний тооноос илүү байхаар зохион байгуулах үед уг зорчих хэсгийн эгнээний тоо болон

эгнээ тус бүрийн хөдөлгөөний урсгалын чигийг мэдээлэх зорилгоор хэрэглэнэ. Тэмдгийг тухайн замын залган үргэлжлэх уулзвар бүрийн цаана буюу эгнээний урсгалын чиг, тоо өөрчлөгдөж буй хэсгийн эхлэлд, зорчих хэсгийн дээр байрлуулна.

Хоёр эгнээтэй зам (зорчих хэсэг)-ын хөдөлгөөний зохион байгуулалтыг жолоочид илүү ойлгомжтой болгох шаардлагын үүднээс 5.11.а, 5.11.б тэмдгийг хоёр сумтайгаар хэрэглэж болно.

7.14 нэмэлт тэмдэг бүхий ямар нэгэн тэмдгээр тодорхой нэг эгнээний хөдөлгөөнд горим тогтоож буй тохиолдолд уг тэмдгийг 5.11.а, 5.11.б тэмдгийн харгалзах сум дээр дүрсэлж болно.

**4.6.11** 5.12.а «Эгнээний эхлэл» тэмдгийг хурд хасах эгнээ буюу өгсүүр дэх нэмэлт эгнээний эхлэлийг мэдээлэхэд хэрэглэх бөгөөд уг нэмэгдэж буй эгнээний эхлэлийн шууд өмнө байрлуулна.

4.6 тэмдгийн дүрс бүхий 5.12.а тэмдгийг өгсүүр замын зүүн гар талын эгнээнд (өгсөх эгнээнд) хурдны доод хязгаарлал тогтоох зайлшгүй шаардлагатай тохиолдолд хэрэглэнэ. Тэмдэгт заах хурдны доод хязгаарлалыг тухайн замын зүүн гар талын эгнээгээр өгсөж яваа тээврийн хэрэгслүүдийн 50%-ийнх нь дээш яваа хурдаар тогтооно. Ингэхдээ өгсүүрийн төгсгөлд хурдыг хэмжих бөгөөд уг гаргаж авсан хэмжигдэхүүний 10-т тэгш хуваагдах бүхэл утгыг нь сонгоно.

5.12.а тэмдгийг баруун гар тийш эргэхэд зориулсан нэмэлт эгнээг мэдээлэхэд хэрэглэж болно.

**4.6.12** 5.12.б «Эгнээний эхлэл» тэмдгийг эсрэг хөдөлгөөнтэй гурван эгнээгээр зорчдог зам (аль нэг чигт нь хоёр эгнээг ээлжлэн хуваарилах байдлаар тэмдэглэсэн зам)-ын дунд эгнээ нь тухайн чигт зориулагдаж буй хэсгийн эхлэлийг мэдээлэхэд хэрэглэх бөгөөд шилжилтийн шугаман тэмдэглэлийн эхлэлд байрлуулна.

5.12.б тэмдгийг зүүн гар тийш буюу буцаж эргэхэд зориулсан нэмэлт эгнээг мэдээлэхэд хэрэглэж болно.

**4.6.13** 5.13.а «Эгнээний төгсгөл» тэмдгийг хурд авах эгнээ буюу өгсүүр дэх нэмэлт эгнээний төгсгөлийг мэдээлэхэд хэрэглэх бөгөөд уг хасагдаж буй эгнээний төгсгөлийн нарийсалт эхлэх цэгт байрлуулна.

**4.6.14** 5.13.б «Эгнээний төгсгөл» тэмдгийг эсрэг хөдөлгөөнтэй гурван эгнээгээр зорчдог замын дунд эгнээ нь тухайн чигт зориулагдсан (5.12.б тэмдгээр тэмдэглэсэн) хэсгийн төгсгөлийг мэдээлэхэд хэрэглэх бөгөөд шилжилтийн шугаман тэмдэглэлийн эхлэлд байрлуулна.

**4.6.15** 5.14 «Чиглэлийн тээврийн хэрэгслийн эгнээ» тэмдгийг чиглэлийн тээврийн хэрэгслийн хөдөлгөөнд зориулсан (1.22 тэмдэглэл бүхий) эгнээг мэдээлэхэд хэрэглэнэ.

5.14 тэмдгийг тухайн эгнээний эхлэлийн харалдаа дээр байрлуулах бөгөөд чиглэлийн тээврийн хэрэгслийн эгнээний хөдөлгөөн залган үргэлжлэх уулзвар бүрийн цаана давтан тавина.

**4.6.16** 5.15 «Хөдөлгөөний бүдүүвч» тэмдгийг хөдөлгөөн нь аль нэг чигт хориглогдсон уулзвараар нэвтэрч гарахад тохиромжтой чиглэл буюу энгийн бус зохион байгуулалттай уулзвар дээрх хөдөлгөөний чигийг мэдээлэхэд хэрэглэнэ.

5.15 тэмдгийг тухайн уулзварын шууд өмнө байрлуулна. Ингэхдээ суурин газарт тухайн уулзвар хүртэл 50 м-ээс 100 м, суурин газрын гаднах замд 150 м-ээс 300 м-ийн өмнө мөн урьдчилан байрлуулж болно.

**4.6.17** 5.16 «Буцаж эргэх газар» тэмдгийг тээврийн хэрэгслийн буцаж эргэхэд зориулсан газрыг мэдээлэхэд хэрэглэнэ.

5.16 тэмдгийг буцаж эргэхэд зориулсан газрын шууд өмнө тусгаарлах зурвас дээр, тусгаарлах зурвасгүй замд хөдөлгөөний тухайн чигийн зүүн гар талын захын эгнээний харалдаа дээр байрлуулна.

Тухайн чигт гурваас илүүгүй эгнээтэй замд 5.16 тэмдгийг зорчих хэсгийн баруун гар талд байрлуулж болно. Энэ тохиолдолд мөн 5.16 тэмдгийг 7.1.а нэмэлт тэмдгийн хамт тухайн буцаж эргэх газраас 100 м-ээс 150 м-ийн өмнө урьдчилан байрлуулбал зохино.

**4.6.18** 5.17 «Зогсоол» тэмдгийг тээврийн хэрэгслийн удаан зогсоход зориулсан талбай буюу мөн 7.6.а–7.6.и нэмэлт тэмдгүүдийн аль нэгтэй хамт явган хүний зам дагуух зогсоолыг мэдээлэхэд хэрэглэнэ.

Явган хүний зам дагуух зогсоолыг мэдээлж буй 5.17 тэмдгийн үйлчлэх хүрээ нь байрласан газраасаа эхний түр буюу удаан зогсох хориотой замын хэсэг хүртэл хүчинтэй байна. Эсвэл түүний үйлчлэх хүрээг 7.2.а нэмэлт тэмдгээр хязгаарлана.

Суурин газрын гаднах замд 5.17 тэмдгийг 7.1.а нэмэлт тэмдгийн хамт тухайн зогсоолд зориулсан талбайгаас 400 м-ээс 800 м-ийн өмнө урьдчилан (хувилж) байрлуулна.

**4.6.19** 5.18 «Хурд сааруулагч» тэмдгийг тээврийн хэрэгслийн хурдыг албадан сааруулах зориулалт бүхий хиймэл бартааг мэдээлэхэд хэрэглэнэ.

5.18 тэмдгийг хурд сааруулагчийн шууд өмнө байрлуулна. Замын тухайн хэсэгт хэд хэдэн хурд сааруулагчийг хооронд нь 100 м-ээс холгүй зайтай цувруулан тавьсан бол 5.18 тэмдгийг 7.2.а нэмэлт тэмдгийн хамт эхний хурд сааруулагчийн шууд өмнө байрлуулж, уг нэмэлт тэмдгээр тухайн хэсгийн үргэлжлэх зайг заана.

**4.6.20** 5.19.а, 5.19.б «Явган хүний гарц» тэмдгүүдийг зорчих хэсгээр явган зорчигч хөндлөн гарахад зориулсан газрыг мэдээлэхэд хэрэглэнэ.

5.19.а тэмдгийг замын зүүн гар талд, 5.19.б тэмдгийг баруун гар талд байрлуулна. Тусгаарлах зурвастай замын зорчих хэсэг тус бүр нь гурав буюу түүнээс олон эгнээтэй байвал 5.19.а ба 5.19.б тэмдгийг зорчих хэсэг тус бүрийн зүүн ба баруун гар талд харгалзуулан байрлуулна.

Явган хүний гарц нь 1.13.а буюу 1.13.б тэмдэглэлгүй бол 5.19.б тэмдгийг гарцын шууд өмнө (баруун гар талд), 5.19.а тэмдгийг гарцын цаад хил дээр (зүүн гар талд) байрлуулна. Тэмдэглэлгүй гарцын өргөнийг илэрхийлэх 5.19.а ба 5.19.б

тэмдгүүдийн хоорондын зайг энэхүү стандартын 5.2.16 дугаар зүйлд зааснаар тодорхойлно.

Тэмдэглэлтэй гарц дээр 5.19.а, 5.19.б тэмдгийг тухайн гарцын хилээс 1 м-ээс холгүй зайд байрлуулна.

5.19.а тэмдгийг 5.19.б тэмдгийн ар талд байрлуулж болно.

Эдгээр тэмдгийг зохицуулдаг уулзвар дахь явган хүний тэмдэглэлтэй гарц дээр байрлуулахгүй байж болно.

**4.6.21** 5.20.а–5.20.г «Явган хүний гарам» тэмдгүүдийг явган зорчигч зорчих хэсгийн доогуур ба дээгүүр хөндлөн гарах гармыг мэдээлэхэд хэрэглэнэ. Зорчих хэсгийн доогуур хөндлөн гарах гармыг 5.20.а ба 5.20.б тэмдгээр, харин дээгүүр гарах гармыг 5.20.в ба 5.20.г тэмдгээр мэдээлнэ.

Тэмдгүүдийг гарам руу орох шатны эхлэлийн дэргэд явган хүний замын хөдөлгөөний урсгал руу хандуулж (хоёр талтайгаар) байрлуулна. Тэмдэг дэх явган хүний дүрс нь зорчих хэсэг рүү чиглэсэн байна.

**4.6.22** 5.21 «Чиглэлийн тээврийн хэрэгслийн буудал» тэмдгийг чиглэлийн тээврийн хэрэгсэл (автобус, троллейбус)-ийн түр зогсох цэг (буудал)-ийг заахад хэрэглэнэ.

5.21 тэмдгийг хоёр талтайгаар хийнэ. Харин суурин газрын гаднах, тусгаарлах зурвастай, явган зорчигчдын дагуу хөдөлгөөнгүй замын хэсэгт нэг талтай тэмдгийг хэрэглэж болно.

5.21 тэмдгийг зорчигч буулгах, суулгах талбайн эхлэлд байрлуулна. Харин буудал нь сүүдрэвчтэй бол тэмдгийг уг сүүдрэвч дээр байрлуулж болох бөгөөд ингэхдээ уг сүүдрэвчийн булан (тээврийн хэрэгсэл ирэх зүг рүү хандсан)-гийн дээр байрлуулна.

Буудлын уртын хэмжээг тодруулах шаардлагын үүднээс 5.21 тэмдгийг 1.16 тэмдэглэл буюу 7.2.а нэмэлт тэмдгийн хамт хэрэглэж болно.

**4.6.23** 5.22 «Таксийн зогсоол» тэмдгийг суудлын болон ахуй үйлчилгээний таксийн зогсоолыг заахад хэрэглэнэ.

5.22 тэмдгийг хоёр талтайгаар хийнэ. Зогсоолын уртын хэмжээг тодруулах шаардлагын үүднээс 5.22 тэмдгийг 1.16 тэмдэглэл буюу 7.2.а нэмэлт тэмдгийн хамт хэрэглэж болно.

**4.6.24** 5.23 «Хороолол» тэмдгийг Замын хөдөлгөөний дүрэмд заасан хорооллын доторхи хөдөлгөөний журмыг мөрдөх шаардлагатай нутаг дэвсгэрийг мэдээлэхэд хэрэглэх бөгөөд уг хорооллын нутаг дэвсгэр рүү орох хэсэг бүрийн шууд өмнө байрлуулна.

**4.6.25** 5.24 «Хорооллын төгсгөл» тэмдгийг 5.23 тэмдгээр тэмдэглэсэн нутаг дэвсгэрээс гарч байгааг мэдээлэхэд хэрэглэнэ.

5.24 тэмдгийг уг хорооллын нутаг дэвсгэрээс гарах хэсэг бүрийн шууд өмнө байрлуулах бөгөөд ингэхдээ 5.23 тэмдгийн ар талд байрлуулж болно.

**4.6.26** 5.25 «Сургууль орчмын бүс» тэмдгийг Замын хөдөлгөөний дүрэмд заасан ерөнхий боловсролын сургууль орчмын зам (зорчих хэсэг) дээрх хөдөлгөөний журмыг мөрдөх шаардлагатай нутаг дэвсгэр (замын хэсэг)-ийг мэдээлэхэд хэрэглэх бөгөөд уг нутаг дэвсгэр рүү орох хэсэг бүрийн шууд өмнө байрлуулна.

**4.6.27** 5.26 «Сургууль орчмын бүсийн төгсгөл» тэмдгийг 5.25 тэмдгээр тэмдэглэсэн нутаг дэвсгэр (замын хэсэг)-ээс гарч байгааг мэдээлэхэд хэрэглэнэ.

5.26 тэмдгийг уг нутаг дэвсгэр (замын хэсэг)-ээс гарах хэсэг бүрийн шууд өмнө байрлуулах бөгөөд ингэхдээ 5.25 тэмдгийн ар талд байрлуулж болно.

**4.6.28** 5.27 «Хурдны ерөнхий дээд хязгаарлал» тэмдгийг Монгол Улсын Замын хөдөлгөөний дүрмээр тогтоосон тээврийн хэрэгслийн хурдны ерөнхий дээд хязгаарлалыг мэдээлэхэд хэрэглэнэ.

5.27 тэмдгийг Монгол Улсын нутаг дэвсгэр рүү орох замын хэсэгт, гаалийн шалган өнгөрүүлэх цэг дээр байрлуулна.

**4.6.29** 5.28 «Тохиромжтой хурд» тэмдгийг тухайн замын хэсэгт тохирох тээврийн хэрэгслийн хурдны хэмжээг жолоочид зөвлөмж болгоход хэрэглэнэ.

5.28 тэмдгийн үйлчлэх хүрээ нь байрласан газраасаа эхний уулзвар хүртэл буюу анхааруулах тэмдгийн хамт байрлуулсан бол тухайн аюул бүхий хэсгийг туулан өнгөрөх хүртэл хүчинтэй байна.

**4.6.30** 5.29 «Ослын зогсолтын зурвас» тэмдгийг эгц уруу замд, ялангуяа түүний тохойрсон хэсэгт ослоос сэргийлж зогсоход зориулсан зурвас газрыг жолоочид мэдээлэхэд хэрэглэнэ.

5.29 тэмдгийг ослын зогсолтын зурвас руу орох хэсгийн шууд өмнө байрлуулахаас гадна 7.1.а нэмэлт тэмдгийн хамт замын тухайн уруудах хэсгийн эхэнд урьдчилан байрлуулна. Урьдчилан байрлуулах тэмдгийг 1.10 тэмдэгтэй хамт нэг тулгуур (шон) дээр байрлуулж болно.

**4.6.31** 5.30.а–5.30.в «Мухар зам» тэмдгүүдийг тээврийн хэрэгслийн нэвт гарах гарцгүй замыг мэдээлэхэд хэрэглэнэ.

5.30.а тэмдгийг мухар замын эхлэлд, 5.30.б ба 5.30.в тэмдгүүдийг уг замтай хөндлөн нийлсэн огтлолцлын өмнө байрлуулна.

2.1, 2.2 тэмдгээр хөдөлгөөнд хориглолт тогтоосон замын хэсгийг урьдчилан мэдээлэх зорилгоор 5.30.а–5.30.в тэмдгийг хэрэглэхгүй.

**4.6.32** 5.31.а–5.31.в «Ачааны автомашины хөдөлгөөний тохиромжтой чиг» тэмдгүүдийг нэвтрэх хөдөлгөөн нь аль нэг чигт хориглогдсон уулзвараар ачааны автомашин болон трактор, өөрөө явдаг машин механизмын хөдөлгөөнөө үргэлжлүүлэхэд тохиромжтой чиглэлийг зөвлөмж болгоход хэрэглэнэ.

5.31.а–5.31.в тэмдгүүдийг тухайн тохиромжтой чиглэл эхлэх уулзварын өмнө болон уг чиглэлийн дагуух уулзвар бүрийн өмнө байрлуулна. Мөн тухайн чиглэл эхлэх уулзвараас 100 м-ээс 150 м-ийн өмнө урьдчилан (хувилж) байрлуулж болно.



**4.6.33** 5.32 «Зогс-шугам» тэмдгийг хөдөлгөөн нь гэрлэн дохиогоор зохицуулагддаг газарт тээврийн хэрэгслийн зогсох газрыг заахад хэрэглэнэ. Түүнчлэн төмөр замын гэрлэн дохионы зохицуулгагүй гармын өмнө тээврийн хэрэгслийн зогсох газрыг заахад хэрэглэж болно.

5.32 тэмдгийг замын баруун гар талд буюу эсвэл зорчих хэсгийн дээр байрлуулна. Зорчих хэсгийн дээр байрлуулахдаа эгнээ тус бүрийн харалдаа байрлуулж болно.

Хэрэв 5.32 тэмдгийг дангаар нь (1.11 тэмдэглэлгүйгээр) хэрэглэх бол уг тэмдгээс тухайн гэрлэн дохио буюу гармын хаалт, эсвэл төмөр зам хүртэл байрлуулах зайг энэхүү стандартын 5.2.13 дугаар зүйлд заасны дагуу тодорхойлно.

1.11 тэмдэглэлийн утгыг давхар илэрхийлэх зорилгоор 5.32 тэмдгийг хэрэглэж болох бөгөөд энэ тохиолдолд уг тэмдэглэлтэй нэг хөндлөн огтлолд байрлуулна.

**4.6.34** 5.33.а, 5.33.б «Чигийн урьдчилсан заалт» тэмдгүүдийг суурин газар буюу бусад объектод хүрэх чигийг урьдчилан мэдээлэхэд хэрэглэнэ. Түүнчлэн 5.33.а тэмдгийг 2.11–2.15 тэмдгээр хориглолт тогтоосон замын хэсгийг тойрч гарах чиглэлийн бүдүүвчийг мэдээлэхэд хэрэглэж болно.

5.33.а тэмдгээр хөдөлгөөний хэд хэдэн чигийг нэг дор мэдээлэх бөгөөд тэмдгийг тухайн уулзвар буюу хурд хасах эгнээний эхлэлээс суурин газрын гаднах замд 300 м-ээс 500 м, суурин газарт 50 м-ээс 100 м-ийн өмнө байрлуулна. Түүнээс гадна тууш замд уг тэмдгийг тухайн огтлолцол буюу хурд хасах эгнээний эхлэлээс 800 м-ээс 1000 м-ийн өмнө урьдчилан (хувилж) байрлуулна. Тэмдгийг зорчих хэсгийн дээр буюу тусгаарлах зурвас дээр байрлуулж болно.

5.33.б тэмдгээр хөдөлгөөний зөвхөн нэг чигийг мэдээлэх бөгөөд тэмдгийг нэг чигт хоёр буюу түүнээс олон эгнээтэй замын зорчих хэсгийн дээр, хурд хасах эгнээний эхлэлийн шууд өмнө, хэрэв ийм эгнээ байхгүй бол тухайн уулзвараас суурин газрын гаднах замд 100 м-ээс 300 м, суурин газарт 50 м-ээс 100 м-ийн өмнө байрлуулна. Ингэхдээ тухайн чиг рүү явах хөдөлгөөний урсгалын харалдаа буюу харгалзах эгнээнүүдийн дээр байрлуулна. Хэрэв тухайн нэг эгнээнээс хэд хэдэн чиг рүү явах боломжтой байвал 5.33.б тэмдгүүдийг нэг нэгийнх нь дээр байрлуулж болох бөгөөд энэ тохиолдолд тэмдгүүдийн босоо хоорондын зай нь 0.05 м-ээс багагүй байвал зохино.

Нэг чигт дөрөв буюу түүнээс олон эгнээгээр зорчдог замд 5.33.а тэмдгийн оронд 5.33.б тэмдгүүдийг тухайн харгалзах эгнээнүүдийн дээр байрлуулж хэрэглэнэ.

Хэрэв тухайн нэг уулзварын өмнө 5.33.а ба 5.33.б тэмдгүүдийг хамт хэрэглэх бол хооронд нь 200 м-ээс багагүй зайтай байрлуулбал зохино.

**4.6.35** 5.34.а, 5.34.б «Чигийн заалт» тэмдгүүдийг суурин газар буюу бусад объектод хүрэх чигийг заахад хэрэглэнэ.

5.34.а, 5.34.б тэмдгүүдийг уулзвар буюу тухайн замаас гарах хэсгийн шууд өмнө (хэрэв хурд хасах эгнээ байвал түүний эхлэлийн дэргэд), зорчих хэсгийн баруун гар талд байрлуулна. Мөн Т-хэлбэрийн уулзварын цаана, хөдөлгөөн нь чигээрээ нэвтрэхгүй замын тухайн чигийн эсрэг харалдаа, түүнчлэн замын салаалсан хэсэгт

## **MNS 4596 : 2014**

зорчих хэсгүүдийн салж буй бэлчрийн цаана хөдөлгөөний эсрэг харалдаа байрлуулж болно.

Тухайн уулзварт хэрэглэх хэд хэдэн 5.34.б тэмдгийг нэг тулгуур (шон) дээр хамт байрлуулж болно.

**4.6.36** 5.35 «Объектын нэр» тэмдгийг суурин газраас бусад объектын нэрийг мэдээлэхэд хэрэглэх бөгөөд тухайн объектын шууд өмнө байрлуулна.

**4.6.37** 5.36 «Зайн заалт» тэмдгийг тухайн зам (чиглэл)-ын дагуу орших суурин газрын хүн ам төвлөрч суурьшсан бодит хил хязгаар хүртэлх зайг мэдээлэхэд хэрэглэнэ.

5.36 тэмдгийг хот ба томоохон суурин газраас гарсан замын эхэнд болон уг замын дагуух энгийн бус зохион байгуулалттай уулзваруудын цаана, түүнчлэн тэдгээрийн хоорондох замын хэсэгт 20 км-ээс холгүй зай тутамд байрлуулна.

Эсрэг хөдөлгөөнтэй гурав хүртэл эгнээтэй замд 5.36 тэмдгийг замын зүүн гар талд, эсрэг урсгалын тээврийн хэрэгслийн жолоочид зориулсан 5.33.а тэмдгийн ар талд байрлуулж болно.

**4.6.38** 5.37 «Километрийн заалт» тэмдгийг тухайн замын эхнээс уг тэмдгийн байрласан газар хүртэлх зайг мэдээлэхэд хэрэглэх бөгөөд 1 км тутамд байрлуулна.

Тусгаарлах зурвастай замд 5.37 тэмдгийг тусгаарлах зурвасын голоор буюу эсвэл хөдөлгөөний чиг тус бүрт зориулан замын баруун гар талаар байрлуулна.

Харин тусгаарлах зурвасгүй, дөрөв хүртэл эгнээтэй замд 5.37 тэмдгийг замын зөвхөн нэг талаар байрлуулна. Ингэхдээ замын хоёр талын хөдөлгөөний чигүүдэд зориулсан 5.37 хоёр ширхэг тэмдгийг нэг тулгуур (шон) дээр, хөдөлгөөний тухайн чиг тус бүр рүү хандуулан нэг нэгийнх нь ард буюу эсвэл хооронд нь 60 градусаас ихгүй өнцөг үүсгэн байрлуулж болно.

Тусгаарлах зурвасгүй, тав буюу түүнээс олон эгнээтэй замд 5.37 тэмдгийг хөдөлгөөний чиг тус бүрт зориулан замын баруун гар талаар байрлуулна.

**4.6.39** 5.38.а, 5.38.б «Чиглэлийн дугаар» тэмдгүүдийг тухайн зам (чиглэл)-ын батлагдсан дугаарыг мэдээлэхэд хэрэглэнэ. 5.38.б тэмдгээр тухайн зам (чиглэл)-ын дугаараас гадна түүний чигийг давхар мэдээлнэ.

5.38.а тэмдгийг тухайн зам (чиглэл)-ын эхэнд болон 10 км-ээс 15 км тутамд давтан байрлуулна. 5.38.б тэмдгийг уулзварын өмнө байрлуулна.

**4.6.40** 5.39 «Тойрч гарах бүдүүвч» тэмдгийг хөдөлгөөнд түр хориглолт тогтоосон замын хэсгийг тойрч гарах чиглэлийг мэдээлэхэд хэрэглэх бөгөөд тухайн чиглэл эхлэх уулзварын өмнө, суурин газрын гаднах замд 150 м-ээс 300 м, суурин газарт 50 м-ээс 100 м зайд байрлуулна.

**4.6.41** 5.40.а–5.40.в «Тойрч гарах чиг» тэмдгүүдийг хөдөлгөөнд түр хориглолт тогтоосон замын хэсгийг тойрч гарах чиглэлийн дагуух хөдөлгөөнийг чиглүүлэхэд хэрэглэх бөгөөд тухайн чиглэл эхлэх уулзвар болон уг чиглэлийн дагуух уулзвар бүрийн шууд өмнө байрлуулна.

**4.6.42** 5.41.а, 5.41.б «Эсрэг талын зорчих хэсгээр тойрч гарах заалт» тэмдгүүдийг тусгаарлах зурвастай замд хөдөлгөөн нь түр хаагдсан зорчих хэсгийг эсрэг талын зорчих хэсгээр тойрч гарах чиглэлийн эхлэл ба төгсгөлийг урьдчилан мэдээлэхэд хэрэглэнэ.

5.41.а тэмдгийг тусгаарлах зурвасын эсрэг талын зорчих хэсэг рүү орох тасархай хэсгээс 50 м-ээс 100 м-ийн өмнө байрлуулах бөгөөд түүнээс гадна суурин газрын гаднах замд 7.1.а нэмэлт тэмдгийн хамт 500 м-ийн өмнө урьдчилан (хувилж) байрлуулна.

5.41.б тэмдгийг тусгаарлах зурвас дээр, баруун гар талын зорчих хэсэг рүү буцаж орох тасархай хэсгээс 50 м-ээс 100 м-ийн өмнө байрлуулна.

#### **4.7 Үйлчилгээний тэмдэг**

**4.7.1** 6.1 «Эмнэлгийн тусламжийн байр», 6.2 «Хүн эмнэлэг», 6.3 «Шатахуун түгээгүүр», 6.4 «Техникийн үйлчилгээний газар», 6.5 «Автомашин угаалга», 6.6 «Телефон», 6.7 «Хоолны газар», 6.8 «Худаг ус», 6.9 «Зочид буудал», 6.10 «Жуулчны байр», 6.11 «Хот айл», 6.12 «Амрах газар», 6.13 «Дулаан гарааш», 6.14 «Бие засах газар», 6.15 «Гал унтраагуур», 6.16 «Цагдаагийн хяналтын цэг» тэмдгүүдийг хөдөлгөөнд оролцогчдод тухайн объектуудын байршил болон тэдгээрийн талаар зарим нэг тодорхой мэдээллийг өгөх зорилгоор хэрэглэнэ.

Эдгээр тэмдгийг тухайн объектын шууд өмнө (дэргэд) байрлуулна.

Түүнээс гадна суурин газрын гаднах замд тухайн объектоос 400 м-ээс 800 м-ийн өмнө, мөн шаардлагатай тохиолдолд 15 км-ээс 20 км болон 60 км-ээс 80 км-ийн өмнө, түүнчлэн тухайн объект нь замаас зайдуу оршиж байвал түүн рүү эргэх хэсэг (уулзвар, гарц)-ийн шууд өмнө урьдчилан (хувилж) байрлуулна. Ингэхдээ тухайн объект хүртэлх зайг тэмдгийн доод хэсэгт заана. Урьдчилан байрлуулах тэмдгүүдэд объект хүртэлх зайг заахдаа хэрэв уг объект нь замаас зайдуу оршиж байвал түүн рүү эргэх газраас тухайн объект хүртэлх зайг (замаас алслагдсан зайг) оролцуулан тооцно.

Суурин газарт эдгээр тэмдгийг тухайн объектоос 100 м-ээс 150 м-ийн өмнө болон уг объект руу эргэх газар (уулзвар, гарц)-ын шууд өмнө урьдчилан (хувилж) байрлуулж болох бөгөөд ингэхдээ тухайн объект хүртэлх зайг тэмдгийн доод хэсэгт мөн заана.

**4.7.2** Үйлчилгээний тэмдгийн доод хэсэгт тухайн объектын талаархи бусад мэдээлэл (нэр, хаяг, утасны дугаар, үйлчилгээний онцлог, нөхцөл гэх мэт)-ийг тэмдэглэсэн бол уг объект хүртэлх зай болон ажиллах цагийг 7.1.а, 7.1.в, 7.1.г, 7.5.а–7.5.ж нэмэлт тэмдгээр заана.

#### **4.8 Нэмэлт тэмдэг**

**4.8.1** Нэмэлт тэмдгийг бусад тэмдэгтэй хамт байрлуулж, тэдгээрийн утгыг тодруулах буюу үйлчлэлийг хязгаарлах зорилгоор хэрэглэнэ.

Энэхүү стандартад тусгайлан зааснаас бусад тохиолдолд нэмэлт тэмдгийг үндсэн тэмдгийн дор байрлуулна.

5.17 тэмдгээс бусад тэмдгийг хоёроос олон нэмэлт тэмдэгтэй хэрэглэхгүй.

**4.8.2** 7.1.а «Объект хүртэлх зай» тэмдгийг хэрэв анхааруулах тэмдгээс тухайн аюул бүхий хэсэг хүртэлх зай нь энэхүү стандартын 4.2.2 дугаар зүйлд зааснаас хол буюу ойр байвал уг анхааруулах тэмдгийн хамт, мөн түүнчлэн 5.10.а, 5.10.б, 5.15, 5.31.а–5.31.в, 5.39, 6.1–6.16 (энэхүү стандартын 4.7.2 дугаар зүйлд зааснаас бусад тохиолдолд) тэмдгүүдээс бусад урьдчилан (хувилж) тавих тэмдгүүдийн хамт хэрэглэнэ.

**4.8.3** 7.1.б «Объект хүртэлх зай» тэмдгийг зөвхөн 3.4 тэмдгийн хамт хэрэглэх бөгөөд суурин газрын гаднах замд уулзварын өмнө 3.5 тэмдэг тавьсан тохиолдолд уг уулзвар хүртэлх зайг заахад хэрэглэнэ.

**4.8.4** 7.1.в, 7.1.г «Объект хүртэлх зай» тэмдгүүдийг энэхүү стандартын 4.2.3 дугаар зүйлд заасны дагуу анхааруулах тэмдгийн хамт (D хавсралтын D.2-р зургийн “б” хэсэг), мөн 5.1, 5.17 болон энэхүү стандартын 4.7.2 дугаар зүйлд заасны дагуу 6.1–6.16 тэмдгийн хамт тухайн мэдээлж буй объект руу эргэх газарт байрлуулж хэрэглэнэ.

**4.8.5** 7.2.а «Үйлчлэх хүрээ» тэмдгийг дараах зорилгоор хэрэглэнэ:

– давтан тавьсан 1.9.а–1.14, 1.19, 1.21–1.28 анхааруулах тэмдгийн хамт тухайн аюул бүхий хэсгийн үргэлжлэх зайг заах зорилгоор;

– 2.16, 2.20, 2.22, 2.24, 2.26 хориглох тэмдгүүдийн үйлчлэх хүрээг заах зорилгоор. Энэ тохиолдолд нэмэлт тэмдгээр заах үйлчлэх хүрээ нь энэхүү стандартын 4.3.31 дүгээр зүйлд заасан хүрээнээс хэтрэх ёсгүй;

– 7.6.а–7.6.и нэмэлт тэмдэг бүхий 5.17 мэдээлэх тэмдгийн үйлчлэх хүрээг түр буюу удаан зогсох хориотой замын хэсэг хүртэл үргэлжлүүлэх шаардлагагүй тохиолдолд түүний үйлчлэх хүрээг хязгаарлах зорилгоор. Энэ тохиолдолд 7.2.а тэмдгийг бусад нэмэлт тэмдгүүдийн дор байрлуулна;

– 5.18 мэдээлэх тэмдгийн хамт тухайн хурд сааруулагчийн үргэлжлэх зайг заах зорилгоор;

– 5.21 тэмдэг бүхий чиглэлийн тээврийн хэрэгслийн буудал, 5.22 тэмдэг бүхий таксийн зогсоолын уртын хэмжээг тодотгох зорилгоор;

– 5.28 мэдээлэх тэмдгийн үйлчлэх хүрээг (анхааруулах тэмдгийн хамт хэрэглэснээс бусад тохиолдолд) уулзвар хүртэл үргэлжлүүлэх шаардлагагүй тохиолдолд түүний үйлчлэх хүрээг заах зорилгоор.

**4.8.6** 7.2.б–7.2.е «Үйлчлэх хүрээ» тэмдгүүдийг зөвхөн 2.27, 2.28 тэмдгийн хамт дараах байдлаар хэрэглэнэ:

– тэмдгийн үйлчлэх хүрээг уулзвар хүртэл үргэлжлүүлэх шаардлагагүй тохиолдолд 7.2.б нэмэлт тэмдгээр түүний үйлчлэх хүрээг заана;

– 7.2.в нэмэлт тэмдгээр тухайн тэмдгийн үйлчлэх хүрээний төгсгөлийг заана;

– 7.2.г нэмэлт тэмдгээр тухайн тэмдгийн үйлчлэх хүрээн дотор байгааг жолоочид мэдээлнэ;

– талбай, барилгын нүүрэн тал гэх мэт газрын нэг талынх нь дагуу түр буюу удаан зогсолтыг хориглох тохиолдолд 7.2.д, 7.2.е нэмэлт тэмдгээр тухайн тэмдгийн үйлчлэх хүрээ болон чигийг заана.

7.2.б–7.2.г нэмэлт тэмдгийг босоо шон дээр байрлуулах тохиолдолд үндсэн тэмдгийн дор байрлуулна. Харин хөндлөн тулгуур дээр буюу зорчих хэсэг, хөвөө, явган хүний замын дээр байрлуулах тохиолдолд үндсэн тэмдгийн хажууд (үндсэн тэмдэг нь зорчих хэсгийн тэнхлэг талд байрласан байхаар) байрлуулна.

**4.8.7** 7.3.а–7.3.в «Үйлчлэх чиг» тэмдгүүдийг уулзвар, гарцын шууд өмнө байрласан 2.2–2.9 тэмдгийн хөндлөн замд үйлчлэх чигийг заахад хэрэглэнэ.

7.3.а, 7.3.б нэмэлт тэмдгүүдийг 5.17 тэмдгийн хамт зорчих хэсгийн захаас 10 м-ээс холгүй зайд орших зогсоолын талбайн байршлыг заахад хэрэглэж болох бөгөөд мөн энэхүү стандартын 4.6.2 дугаар зүйлд заасны дагуу 5.1 тэмдэгтэй хэрэглэнэ.

**4.8.8** 7.4.а–7.4.ж «Тээврийн хэрэгслийн төрөл» тэмдгүүдийг тухайн үндсэн тэмдгийн үйлчлэлд хамаарах тээврийн хэрэгслийн төрлийг заахад хэрэглэнэ.

Эдгээр нэмэлт тэмдэг нь тухайн үндсэн тэмдгийг дараах төрлийн тээврийн хэрэгслүүдэд хамааруулна:

- 7.4.а тэмдэг нь - бүх жин нь 3.5 т-оос их ачааны автомашинд;
- 7.4.б тэмдэг нь - чиргүүлтэй бүх төрлийн тээврийн хэрэгсэлд;
- 7.4.в тэмдэг нь - суудлын автомашин болон бүх жин нь 3.5 т-оос илүүгүй ачааны автомашинд;
- 7.4.г тэмдэг нь - жолоочоос гадна 8-аас илүү хүний суудалтай, хүн тээвэрлэхэд зориулсан автомашинд;
- 7.4.д - трактор болон өөрөө явдаг машин механизмд;
- 7.4.е - мотоциклд;
- 7.4.ж - унадаг дугуй болон мопедод.

**4.8.9** 7.5.а–7.5.ж «Үйлчлэх хугацаа» тэмдгүүдийг тухайн үндсэн тэмдгийн хүчинтэй байх хугацааг заахад хэрэглэнэ.

Эдгээр нэмэлт тэмдэг нь тухайн үндсэн тэмдгийн үйлчлэлийг дараах хугацаанд хүчинтэй байлгана:

- 7.5.а тэмдэг нь - бямба, ням гариг болон нийтээр тэмдэглэх баярын өдрүүдэд;
- 7.5.б тэмдэг нь - ажлын өдрүүдэд;
- 7.5.в тэмдэг нь - тодорхой гаригуудад;

- 7.5.г тэмдэг нь - тодорхой цагуудад;
- 7.5.д тэмдэг нь - бямба, ням гариг болон нийтээр тэмдэглэх баярын өдрүүдийн тодорхой цагуудад;
- 7.5.е тэмдэг нь - ажлын өдрүүдийн тодорхой цагуудад;
- 7.5.ж тэмдэг нь - тухайн гаригийн тодорхой цагуудад.

**4.8.10** 7.6.а–7.6.и «Тээврийн хэрэгслийг зогсоолд тавих хэлбэр» тэмдгүүдийг 5.17 тэмдгийн хамт явган хүний зам дагуух зогсоолыг мэдээлж, уг зогсоолд тээврийн хэрэгслийг хэрхэн байрлуулахыг заахад хэрэглэнэ.

7.6.а тэмдэг нь тухайн зогсоолд бүх төрлийн тээврийн хэрэгслийг явган хүний замын дагуу хашлаганд шахаж зорчих хэсэг дээр зогсоохыг заана.

7.6.б–7.6.и тэмдэг нь тухайн зогсоол зөвхөн суудлын автомашин болон мотоциклд зориулагдсан бөгөөд тэдгээрийг зогсоолд хэрхэн байрлуулахыг заана.

**4.8.11** 7.7 «Хөдөлгүүрийг унтрааж зогсоох» тэмдгийг 5.17 буюу 6.12 тэмдгийн хамт уг зогсоолд тээврийн хэрэгслийн хөдөлгүүрийг асаалттай удаан зогсоохыг хориглоход хэрэглэнэ.

**4.8.12** 7.8 «Төлбөртэй үйлчилгээ» тэмдгийг 5.17 тэмдгийн хамт тухайн зогсоолын талбай төлбөртэй болохыг, мөн зарим тэмдгийн хамт тухайн хэсэг рүү ороход буюу түүний үйлчилгээ нь төлбөртэй болохыг мэдээлэхэд хэрэглэнэ.

**4.8.13** 7.9 «Удаан зогсохыг зөвшөөрөх хугацаа» тэмдгийг 5.17 тэмдгийн хамт нийтийн үзвэр, үйлчилгээ, худалдаа зэрэг газруудын дэргэдэх, богино хугацааны байнгын сэлгэлттэй зогсоолд тээврийн хэрэгслийг байлгах хугацааны дээд хэмжээг заахад хэрэглэнэ.

**4.8.14** 7.10 «Тээврийн хэрэгслийг шилжүүлэн журамлах сануулга» тэмдгийг 2.27, 2.28 тэмдгийн хамт уг тэмдгийн заалт зөрчсөн тээврийн хэрэгслийг замын тухайн хэсгээс ачиж буюу чирч шилжүүлэн журамлахыг сануулахад хэрэглэнэ. Мөн энэ зорилгоор уг тэмдгийг 7.9 нэмэлт тэмдэг бүхий 5.17 тэмдгийн хамт хэрэглэж болох бөгөөд ингэхдээ 7.10 тэмдгийг хамгийн дор нь байрлуулна.

**4.8.15** 7.11 «Автомашинд үзлэг хийх газар» тэмдгийг 5.17 буюу 6.12 тэмдгийн хамт уг зогсоолын талбай нь тээврийн хэрэгслийн мордмол тавцан буюу үзлэгийн сувагтай болохыг мэдээлэхэд хэрэглэнэ.

**4.8.16** 7.12 «Бүх жингийн хязгаарлал» тэмдгийг тухайн үндсэн тэмдгийн үйлчлэл нь зөвхөн нэмэлт тэмдэгт зааснаас илүү бүх жинтэй тээврийн хэрэгсэлд хамаарахыг заахад хэрэглэнэ.

**4.8.17** 7.13 «Гол замын чиг» тэмдгийг 3.1, 3.4, 3.5 тэмдгийн хамт гол зам нь чигээ өөрчилсөн буюу түүний чигийг ойлгоход хүндрэлтэй (энгийн бус зохион байгуулалттай) уулзварт гол замын чигийг заахад хэрэглэнэ. Тэмдгүүдийг босоо шон дээр байрлуулах тохиолдолд 7.13 нэмэлт тэмдгийг үндсэн тэмдгийн дор,



харин хөндлөн тулгуур дээр буюу зорчих хэсгийн дээр байрлуулах тохиолдолд үндсэн тэмдгийн баруун гар талд байрлуулна.

**4.8.18** 7.14 «Эгнээ» тэмдгийг гэрлэн дохио буюу тэмдгийн үйлчлэх эгнээг заахад хэрэглэнэ. Ингэхдээ уг гэрлэн дохио буюу тэмдгийг 7.14 нэмэлт тэмдгийн хамт тухайн эгнээний харалдаа дээр байрлуулна.

**4.8.19** 7.15 «Тулгуур эрхтний бэрхшээлтэй хүн» тэмдгийг 5.17 тэмдгийн хамт тулгуур эрхтний бэрхшээлтэй хүний жолоодож яваа, эсвэл ийм хүнийг тээвэрлэж яваа тээврийн хэрэгсэлд зориулсан зогсоолын талбайг мэдээлэхэд хэрэглэнэ.

**4.8.20** 7.16 «Хараагүй хүн» тэмдгийг 1.18, 5.19.а, 5.19.б тэмдгийн хамт харааны бэрхшээлтэй хүмүүс байнга орж гардаг объектын ойролцоох явган хүний гарцыг анхааруулах болон мэдээлэхэд хэрэглэнэ.

**4.8.21** 7.17.а, 7.17.б «Зорчих хэсгийн гадаргуугийн байдал» тэмдгүүдийг 1.12, 2.16, 2.20, 2.22, 2.24, 5.28 тэмдгийн хүчинтэй үйлчлэх нөхцөл нь зорчих хэсгийн гадаргуугийн тухайн үеийн байдлаас хамаарахыг заахад хэрэглэнэ. 7.17.а тэмдэг нь зорчих хэсгийн гадаргуу нойтон үед, 7.17.б тэмдэг нь цастай буюу мөстсөн үед тухайн тэмдэг хүчинтэй байхыг заана.

**4.8.22** Замын тухайн хэсэгт байрлуулсан түр тэмдэг ба байнгын тэмдгийн утга хоорондоо зөрж байвал жолооч түр тэмдгийн заалтыг баримтална. Түр тэмдэг нь зөврийн суурьтай байна.

## **5 Замын тэмдэглэлийг хэрэглэх дүрэм**

### **5.1 Ерөнхий шаардлага**

**5.1.1** Замын тэмдэглэлийн дугаар, нэр, дүрсийг MNS 4759 : 2014 стандартаар тогтоосны дагуу энэхүү стандартын В хавсралтад үзүүлэв..

**5.1.2** Замын тэмдэглэлийг хөдөлгөөнд шаардлагатай горим, журам тогтоох болон жолоочид зорчих баримжаа олгох зорилгоор, дангаар нь буюу замын тэмдэг, гэрлэн дохио ба бусад техник хэрэгслүүдтэй хослуулан хэрэглэнэ.

**5.1.3** Замын тэмдэглэлийг тавихдаа эгнээний өргөнийг барилгын норм ба дүрэмд заагдсан шаардлагын дагуу замын ангиллаас хамааруулан тогтооно. Харин хөндлөн огтлолын элементүүд нь барилгын норм ба дүрмийн шаардлагад тохирохгүй (одоо ашиглаж байгаа) зам дээр эгнээний өргөнийг 3 м-ээс багагүй байхаар тэмдэглэвэл зохино. Хөдөлгөөнд зохих шаардлагатай хязгаарлалтын горимыг тогтоосон нөхцөлд суудлын автомашинд зориулсан эгнээний өргөнийг 2.75 м хүртэл багасгаж болно.

Эгнээний хоёр талын хилийг тэмдэглэсэн шугамуудын голчуудын хоорондох зайгаар эгнээний өргөнийг тодорхойлно.

**5.1.4** Замын цементбетонон хучилт дээр хөдөлгөөний дагуу урсгалыг тусгаарлаж тэмдэглэх шугаман тэмдэглэл нь хучилтын дагуу залгаас (температурын заадас)-тай давхцахаар байвал түүнийг уг залгаасын зүүн гар тал (хөдөлгөөний тухайн чигийн)-аар зэрэгцүүлэн тэмдэглэнэ. Харин хөдөлгөөний эсрэг урсгалыг

## MNS 4596 : 2014

тусгаарлах шугаман тэмдэглэлийг цементбетонон хучилтын залгаасын аль ч талаар нь зэрэгцүүлэн тэмдэглэж болно.

### 5.2 Хэвтээ тэмдэглэл

**5.2.1** Хэвтээ тэмдэглэлд хамаарах шугам, сум, бичлэг болон бусад тэмдэглэгээнүүдийг энэхүү стандартад тусгайлан зааснаас бусад тохиолдолд замын хатуу хучилт дээр хийнэ.

**5.2.2** Хэвтээ тэмдэглэлийг суурин газрын төв гудамж замууд болон чиглэлийн тээврийн хэрэгслийн хөдөлгөөн явагддаг бусад замд хэрэглэнэ. Харин суурин газрын гаднах замд зорчих хэсгийн өргөн нь 6 м буюу түүнээс илүү, хөдөлгөөний эрчим нь хоногт 1000 автомашинаас их замд хэрэглэнэ.

Мөн хөдөлгөөний аюулгүй байдлыг хангахад зайлшгүй шаардлагын үүднээс хэвтээ тэмдэглэлийг бусад замд ч хэрэглэж болно.

**5.2.3** 1.1 тэмдэглэлийг дараах тохиолдолд хэрэглэнэ:

1) Эсрэг хөдөлгөөнтэй хоёр буюу гурван эгнээгээр зорчдог замын дараах хэсгүүдэд эсрэг урсгалыг тусгаарлахын тулд /тэнхлэгийн шугам/:

– өөдөөс ирж яваа автомашины бодит үзэгдэлтийн зай нь зөвшөөрөгдсөн хэмжээ (1-р хүснэгтэд заасан)-нээс бага болсон ( $A$  ба  $A_1$ ) хэсгүүд нэг нэгэнтэйгээ давхцаж байгаа ( $B$ ) хэсэгт (E хавсралтын E.1-р зургийн “a” хэсэг);

ТАЙЛБАР: Үзэгдэлт хязгаарлагдмал замын хэсэгт үзэгдэлтийн зай нь зөвшөөрөгдсөн хэмжээ (1-р хүснэгтэд заасан)-нээс бага байх хоёр хэсэг байж болох бөгөөд нэг нь хөдөлгөөний тухайн чигийн дагуу ажиглах хэсэг, нөгөө нь эсрэг талаас ажиглах хэсэг байна.

– 50 м-ээс бага радиустай огцом эргэлтийн нийт үргэлжлэх хэсэг дээр болон түүний араас залгасан тахир хэсгүүдэд. Энэ тохиолдолд зам нь хоёр эгнээтэй бол 1.1 тэмдэглэлийг тавихдаа эргэлтийн дотор талын эгнээний өргөнийг гадна талынхад нь харьцуулсан харьцаа 4-р хүснэгтэд нийцсэн байхаар эгнээг хуваарилна. Харин гурван эгнээтэй бол уг харьцааг захын эгнээнүүдэд баримтлах бөгөөд энэ тохиолдолд дунд эгнээг тусгаарлах зурвас шиг буюу эсвэл эргэлтийн гадна талын эгнээний хөдөлгөөний чигийн дагуу урсгалтай байхаар ашиглана;

4-р хүснэгт – Замын огцом эргэлт дэх эгнээнүүдийн өргөний харьцаа

Зорчих хэсгийн эргэлтийн дотор талын захын радиус, м-ээр	10-15	15-20	20-30	30-50	50-аас илүү
Эргэлтийн дотор талын эгнээний өргөнийг гадна талынхад харьцуулсан харьцаа	1.4	1.3	1.2	1.1	1

– хөндлөн замын хөдөлгөөний эрчим нь хоногт 50 автомашин буюу түүнээс их байдаг уулзвар (гарц)-ын өмнө. Энэ тохиолдолд 1.1 тэмдэглэлийг зорчих хэсгийн тухайн огтлолцол хүртэл 20 [40]\* м-ээс багагүй урттайгаар тэмдэглэнэ (E хавсралтын E.2-р зураг);

\* – ийм бичиглэлийн эхний тоог хөдөлгөөний зөвшөөрөгдөх хурд нь цагт 60 км буюу түүнээс бага, хоёр дахь (дөрвөлжин хаалт доторхи) тоог хөдөлгөөний зөвшөөрөгдөх хурд нь цагт 60 км-ээс их байдаг зам дээр хийх тэмдэглэлд хамааруулна.

- төмөр замын гармын өмнө, эхний төмөр зам хүртэл 100 м урттайгаар;
  - өөдөөс ирж яваа автомашины бодит үзэгдэлтийн зай нь 1-р хүснэгтэд заасан шаардлагыг хангахгүй замын хэсэгт;
  - эгнээний хилд 0.3 м ойрхон байрласан саад (гүүрийн тулгуур, аюулгүйн арал, хашлага гэх мэт)-ын өмнө, эсвэл нарийссан эгнээний өмнө, түүнчлэн тухайн чигт эгнээний тоо цөөрч байгаа хэсгийн өмнө зорчих хэсгийн тэнхлэгт 1:20 [1:50]-ээс илүүгүй налуутайгаар /шилжилтийн шугам/. Эсрэг хөдөлгөөнтэй гурван эгнээгээр зорчдог замд параллель хоёр шилжилтийн шугамыг хооронд нь 20 [40] м-ээс багагүй зайтайгаар тэмдэглэж болно. Шилжилтийн шугамын эхлэлийн өмнө мөн 1.1 тэмдэглэлийг 20 [40] м урттайгаар зорчих хэсгийн тэнхлэгт параллель тавина (Е хавсралтын Е.3-р зураг);
  - явган хүний гарц, унадаг дугуйн замын огтлолцол, хурд сааруулагчийн өмнө 20 [40] м-ээс багагүй урттайгаар (Е хавсралтын Е.12-р зураг);
  - эсрэг хөдөлгөөнтэй гурван эгнээгээр зорчдог замын хэсэгт эсрэг урсгалуудын эгнээний тоог 2:1 буюу 1:2 харьцаатайгаар хуваарилахын тулд. Энэ тохиолдолд тухайн эгнээний тоон харьцаатай замын хэсгийн үргэлжлэх зайг тодорхойлохдоо замын хотгор гүдгэр, эргэлт тойруу, тээврийн хэрэгслийн гүйцэж түрүүлэх боломж, уулзвараар зүүн гар тийш эргэх хөдөлгөөний зохион байгуулалт зэргийг харгалзан тооцно.
- 2) Нэг чигт хоёр буюу түүнээс олон эгнээгээр зорчдог замын дараах хэсгүүдэд эгнээний хилийг тэмдэглэнэ:
- уулзвар, явган хүний гарц, төмөр замын гармын өмнө 1.11 буюу 1.12 тэмдэглэл хүртэл 20 [40] м-ээс багагүй урттайгаар (Е хавсралтын Е.4, Е.5, Е.11-р зураг болон Е.13-р зургийн “а” хэсэг);
  - чиглэлийн тээврийн хэрэгслийн эгнээ болон унадаг дугуйн хөдөлгөөнд зориулсан эгнээг зорчих хэсгийн бусад эгнээнээс тусгаарлах шаардлагатай замын хэсэгт (Е хавсралтын Е.8-р зураг).
- 3) Зорчих хэсгийн орохыг хориглосон хэсэг (аюулгүйн болон чиглүүлэгч арал гэх мэт)-ийн хилийг тэмдэглэхийн тулд (Е хавсралтын Е.6, Е.9-р зураг).
- 4) Зогсоолын талбай буюу явган хүний зам дагуух зогсоол дээр тээврийн хэрэгслүүдийн зогсох байршлын хилийг тэмдэглэхийн тулд (Е хавсралтын Е.7-р зураг). Зогсох байршлын хилийг тэмдэглэхдээ зорчих хэсгийн зах буюу зогсоолын талбайн захыг дагуулан машинуудыг цувуулан зогсоох нэгж талбайн хамгийн бага хэмжээг суудлын автомашины хувьд 2.5 м х 7.5 м, чиргүүлгүй ачааны автомашины хувьд 3 м х 10 м, харин машинуудыг зэрэгцүүлэн (нэг нэгэнтэйгээ параллель) зогсоох нэгж талбайн хамгийн бага хэмжээг суудлын автомашины хувьд 2.5 м х 5 м, чиргүүлгүй ачааны автомашины хувьд 3 м х 8.5 м байхаар тооцно. Зогсоолын талбайн хэмжээг тодотгох үүднээс түүний хилийг тэмдэглэсэн шугамын төгсгөлд 0.3 м-ээс 0.5 м урттай хөндлөн зураас татаж болно.

**5.2.4** 1.2 тэмдэглэлийг зорчих хэсэг нь 6.5 м-ээс өргөн замд болон түүнчлэн 5.1 «Тууш зам» тэмдэг бүхий замд зорчих хэсгийн захыг тэмдэглэхэд хэрэглэнэ /захын

шугам/ (Е хавсралтын Е.7, Е.9, Е.10-р зураг). Хашлагатай зам (тууш замаас бусад)-ын аюул бүхий хэсгээс бусад хэсэгт шаардлагагүй гэж үзвэл захын шугам тавихгүй байж болно.

**5.2.5** 1.3 тэмдэглэлийг эсрэг хөдөлгөөнтэй дөрөв буюу түүнээс олон эгнээгээр зорчдог замд эсрэг урсгалыг тусгаарлахад хэрэглэнэ /тэнхлэгийн шугам/ (Е хавсралтын Е.4, Е.11-р зураг болон Е.13-р зургийн “а” хэсэг).

**5.2.6** 1.4 тэмдэглэлийг тээврийн хэрэгсэл түр зогсохыг хориглосон газрыг тэмдэглэхэд хэрэглэнэ (Е хавсралтын Е.7-р зураг). Ингэхдээ 2.27 «Түр зогсох хориотой» тэмдгийн хамт буюу дангаар нь хэрэглэх бөгөөд зорчих хэсгийн ирмэгээс 0.1 м-ээс 0.2 м зайд (хэрэв зорчих хэсгийн захыг тэмдэглэсэн шугам байвал түүний оронд) буюу эсвэл хашлага дээр тэмдэглэнэ.

1.4 тэмдэглэлийн үзэгдэлтийг сайжруулахын тулд түүний эхлэл, төгсгөлд 0.2 м-ээс 0.3 м урттай хөндлөн зураас татаж болно.

**5.2.7** 1.5 тэмдэглэлийг дараах тохиолдолд хэрэглэнэ:

– энэхүү стандартын 5.2.3 дугаар зүйлийн 1 дэх хэсэг ба 5.2.12 дугаар зүйлийн 1 дэх хэсэгт зааснаас бусад тохиолдолд эсрэг хөдөлгөөнтэй хоёр буюу гурван эгнээгээр зорчдог замын эсрэг урсгалыг тусгаарлахын тулд /тэнхлэгийн шугам/ (Е хавсралтын Е.1, Е.2, Е.7, Е.9, Е.12-р зураг болон Е.13-р зургийн “б”, “в” хэсэг);

– энэхүү стандартын 5.2.3 дугаар зүйлийн 2 дахь хэсэг ба 5.2.12 дугаар зүйлийн 2 дахь хэсэгт зааснаас бусад тохиолдолд нэг чигт хоёр буюу түүнээс олон эгнээгээр зорчдог замд эгнээний хилийг тэмдэглэхийн тулд (Е хавсралтын Е.4, Е.5, Е.8, Е.10, Е.11-р зураг болон Е.13-р зургийн “а” хэсэг).

**5.2.8** 1.6 тэмдэглэлийг хөдөлгөөний эсрэг урсгал (Е хавсралтын Е.1–Е.3, Е.12-р зураг болон Е.13-р зургийн “б”, “в” хэсэг) буюу дагуу урсгалыг (Е хавсралтын Е.4, Е.5, Е.11-р зураг болон Е.13-р зургийн “а” хэсэг) тусгаарласан 1.1 буюу 1.10 тэмдэглэлд ойртож байгааг анхааруулахад хэрэглэх /ойртолтын шугам/ бөгөөд эдгээр тэмдэглэлийн өмнө 50 [100] м-ээс багагүй урттайгаар тэмдэглэнэ.

**5.2.9** 1.7 тэмдэглэлийг уулзвар нэвтрэх тээврийн хэрэгслийн хөдөлгөөний траекторыг заах зорилгоор тухайн уулзвар дээрх хөдөлгөөний эгнээний хилийг тэмдэглэхэд хэрэглэнэ (Е хавсралтын Е.4, Е.5-р зураг).

**5.2.10** 1.8 тэмдэглэлийг тээврийн хэрэгслийн хурд авах буюу хурд хасах эгнээг зорчих хэсгийн үндсэн эгнээнээс тусгаарласан хилийг тэмдэглэхэд хэрэглэнэ (Е хавсралтын Е.10-р зураг).

**5.2.11** 1.9 тэмдэглэлийг тээврийн хэрэгсэл удаан зогсохыг хориглосон газрыг тэмдэглэхэд хэрэглэнэ (Е хавсралтын Е.7-р зураг). Ингэхдээ 2.28 «Удаан зогсох хориотой» тэмдгийн хамт буюу дангаар нь хэрэглэх бөгөөд зорчих хэсгийн ирмэгээс 0.1 м-ээс 0.2 м зайд (хэрэв зорчих хэсгийн захыг тэмдэглэсэн шугам байвал түүний оронд) буюу эсвэл хашлага дээр тэмдэглэнэ.

1.9 тэмдэглэлийн үзэгдэлтийг сайжруулахын тулд түүний эхлэл, төгсгөлд 0.2 м-ээс 0.3 м урттай хөндлөн зураас татаж болно.

**5.2.12** 1.10 тэмдэглэлийг тээврийн хэрэгслийн эгнээ байр шилжих хөдөлгөөнийг хязгаарлах шаардлагатай замын хэсэгт хөдөлгөөний дагуу буюу эсрэг урсгалыг тусгаарлахад хэрэглэнэ. Үүнд:

1) Хөдөлгөөний эсрэг урсгалыг тусгаарлах 1.10 тэмдэглэл /тэнхлэгийн шугам/-ийг дараах нөхцөлд хэрэглэнэ:

– эсрэг хөдөлгөөнтэй хоёр эгнээгээр зорчдог замд, өөдөөс ирж яваа автомашины бодит үзэгдэлтийн зай нь зөвшөөрөгдсөн хэмжээ (1-р хүснэгтэд заасан)-нээс бага болсон ( $A$  ба  $A_1$ ) хэсгүүдийн нэг нэгэнтэйгээ давхцаагүй хэсэгт (E хавсралтын E.1-р зургийн “а”, “б” хэсэг). Энэ тохиолдолд 1.10 тэмдэглэлийн үргэлжилсэн шугамыг үзэгдэлт зөвшөөрөгдсөн хэмжээнээс бага болсон хөдөлгөөний урсгал талд хандуулж байрлуулна;

– төмөр замын гармын өмнө 1.11 «Зогс-шугам» тэмдэглэл хүртэл 100 м урттайгаар (E хавсралтын E.13-р зургийн “б”, “в” хэсэг), түүнчлэн хөдөлгөөний эрчим нь хоногт 3000 автомашинаас бага байх замын хэсэг дэх явган хүний гарц, унадаг дугуйн замын огтлолцол, хурд сааруулагч (E хавсралтын E.12-р зураг), уулзвар, гарцын өмнө 20 [40] м-ээс багагүй урттайгаар 1.1 тэмдэглэлийн оронд хэрэглэж болно. Энэ тохиолдолд 1.10 тэмдэглэлийн үргэлжилсэн шугамыг эдгээр тоочсон замын хэсэг рүү чиглэсэн хөдөлгөөний урсгал талд хандуулж байрлуулна;

– уулзвар, гарц дээр зөвхөн аль нэг талын урсгалаас зүүн гар тийш буюу буцаж эргэхийг зөвшөөрсөн хөдөлгөөнийг зохион байгуулахад, түүнчлэн эсрэг хөдөлгөөнтэй дөрөв буюу түүнээс олон эгнээгээр зорчдог замын хэсэгт буцаж эргэхэд зориулсан газрыг тэмдэглэх зорилгоор 1.3 тэмдэглэлийн оронд хэрэглэж болно.

2) Хөдөлгөөний дагуу урсгалыг тусгаарлах 1.10 тэмдэглэлийг дараах нөхцөлд хэрэглэнэ:

– хөдөлгөөний тухайн чигийн дагуу хоёр эгнээгээр өгсдөг замын хэсэгт өгсүүрийн орой хүртэл 50 м-ээс багагүй, өгсүүрийн оройгоос цааш 30 м-ээс багагүй урттайгаар. Ингэхдээ 1.10 тэмдэглэлийн үргэлжилсэн шугамыг баруун гар талын эгнээ талд хандуулж байрлуулна;

– зөвхөн аль нэгээс нь байр эзлэх (шилжих)-ийг зөвшөөрсөн зэрэгцээ эгнээнүүдийн хоорондох хил (E хавсралтын E.5, E.8-р зураг), зөвхөн аль нэг талаас нь орох буюу гарахыг зөвшөөрсөн гарц, газрыг тэмдэглэх зайлшгүй шаардлагатай тохиолдолд (E хавсралтын E.7, E.9-р зураг).

1.10 тэмдэглэлийн тасархай шугамын нэг зураасын урт болон тэдгээрийн хоорондын зай нь уг тэмдэглэл рүү ойртож байгааг анхааруулсан 1.6 тэмдэглэлийнхтэй адил байх бөгөөд харин 1.6 тэмдэглэлээр анхааруулаагүй бол зураасын уртыг 0.9 м, тэдгээрийн хоорондын зайг 0.3 м байхаар багасгаж болно.

**5.2.13** 1.11 «Зогс-шугам» тэмдэглэлийг гэрлэн дохионы зохицуулгатай газарт болон 3.5 «Зогсохгүй явах хориотой» тэмдэгтэй огтлолцлын өмнө хэрэглэнэ (E хавсралтын E.2, E.4, E.8, E.11, E.13-р зураг).

Гэрлэн дохионы зохицуулгатай газарт 1.11 тэмдэглэлийг тавихдаа уг тэмдэглэлийн өмнө зогссон тээврийн хэрэгслийн жолоочид тухайн гэрэл дохионы

## MNS 4596 : 2014

үзэгдэлтийг хангасан байна. Ингэхдээ 1.11 тэмдэглэлээс зорчих хэсгийн дээр байрласан гэрлэн дохио хүртэлх хэвтээ хоорондын зай 10 м-ээс 20 м, зорчих хэсгийн хажууд байрласан гэрлэн дохио хүртэл 3 м-ээс 5 м байвал зохино (F хавсралтын F.2-р зураг).

1.11 тэмдэглэлийг явган хүний гарцын өмнө тавихдаа түүнээс 1 м-ээс багагүй зайд тэмдэглэнэ (E хавсралтын E.11-р зураг).

1.11 тэмдэглэлийг 3.5 тэмдэг бүхий огтлолцлын өмнө тавихдаа зорчих хэсгүүдийн огтлолцлын хилээс 1 м-ээс холгүй зайд тэмдэглэнэ.

Төмөр замын гармын өмнө 1.11 тэмдэглэлийг тавихдаа гармын хаалт буюу гэрлэн дохионоос 5 м зайд, эдгээр нь байхгүй бол төмөр зам хүртэл 10 м зайд 3.5 тэмдгийн харалдаа тэмдэглэнэ (E хавсралтын E.13-р зураг).

**5.2.14** 1.12 тэмдэглэлийг 3.4 «Зам тавьж өгнө» тэмдэгтэй замын хэсэгт тээврийн хэрэгслийн зогсох газрыг заахад хэрэглэх бөгөөд зорчих хэсгүүдийн огтлолцлын хилд аль болох ойр тэмдэглэнэ (E хавсралтын E.5-р зураг).

**5.2.15** 1.11 ба 1.12 тэмдэглэлийг зорчих хэсгийн тухайн чигийн урсгалын нийт өргөнөөр тавихаас гадна эгнээ тус бүрд харгалзуулан тавьж болно. Эдгээр тэмдэглэлийг эгнээний голчтой тэгш өнцөг үүсгэж тэмдэглэнэ (E хавсралтын E.2, E.4, E.5-р зураг).

**5.2.16** 1.13.а, 1.13.б «Явган хүний гарц» тэмдэглэлийг зорчих хэсгээр явган зорчигч хөндлөн гарах газрыг тэмдэглэхэд хэрэглэнэ.

Явган хүний гарцын өргөнийг явган зорчигчдын хөдөлгөөний эрчмийг харгалзан, цагт 500 явган зорчигч нэвтрэхэд 1 м-ийн өргөн ногдохоор тооцоолж тогтооно. Гэхдээ 3 м-ээс багагүй (MNS 4759 : 2014 стандартад заасан) өргөнтэй байна.

1.13.а тэмдэглэлээр 6 м-ээс илүүгүй өргөнтэй явган хүний гарцыг, 1.13.б тэмдэглэлээр 6 м-ээс илүү өргөнтэй гарцыг тус тус тэмдэглэнэ.

Тухайн явган хүний гарц нь бүхэл хэлбэрээрээ зорчих хэсгийн тэнхлэгт 90°-аас өөр өнцөг үүсгэн огтлолцож байсан ч 1.13.а ба 1.13.б тэмдэглэлийн зураасуудыг зорчих хэсгийн тэнхлэгтэй параллель тэмдэглэнэ (E хавсралтын E.2, E.4, E.11, E.12-р зураг).

**5.2.17** 1.14 тэмдэглэлийг унадаг дугуйн зам зорчих хэсэгтэй огтлолцсон бэлчрийг тэмдэглэхэд хэрэглэнэ (E хавсралтын E.5-р зураг).

1.14 тэмдэглэлийн дотоод өргөн (хоёр талын цувраа тэгш өнцөгтүүдийн эгнээ хоорондын зай) нь унадаг дугуйн замын өргөнтэй тэнцүү байна.

**5.2.18** 1.15.а–1.15.в тэмдэглэлүүдийг тээврийн хэрэгслийн хөдөлгөөний урсгалыг тусгаарласан чиглүүлэгч арлыг тэмдэглэхэд хэрэглэнэ (E хавсралтын E.3, E.5, E.6, E.9, E.10-р зураг).

1.15.а тэмдэглэлийг тээврийн хэрэгслийн хөдөлгөөний эсрэг урсгалыг тусгаарлах газарт, 1.15.б тэмдэглэлийг хөдөлгөөний нэг чигийн урсгал салах газарт, 1.15.в тэмдэглэлийг хөдөлгөөний нэг чигийн урсгал нийлэх газарт тус тус хэрэглэнэ.



Тэмдэглэлийн зэрэгцээ ташуу шугамуудын ташилт нь уг тэмдэглэлээс тээврийн хэрэгслийн холдох чигт нийцсэн байна. Тэмдэглэлийн зах буюу арлын хилийг 1.1 шугамаар хүрээлж тэмдэглэнэ (Е хавсралтын Е.6-р зураг).

1.15.а–1.15.в тэмдэглэлийг том хэмжээний талбайтай арлын зөвхөн үзүүр хэсгүүд дээр болон арлын хилээс дотогш 1 м-ээс багагүй хүрээг хамруулан тэмдэглэж болно (Е хавсралтын Е.6-р зураг). Ингэхдээ арлын тухайн нэг хэсгийн тэмдэглэлийг гурваас цөөнгүй зураастайгаар хийнэ. Бага хэмжээний талбайтай арлыг нэлэнхүйд нь будаж тэмдэглэж болно (Е хавсралтын Е.5-р зураг).

**5.2.19** 1.16 тэмдэглэлийг чиглэлийн тээврийн хэрэгслийн буудал буюу таксийн зогсоол (замын үндсэн зорчих хэсгээс тусдаа талбайтайгаас бусад)-ыг тэмдэглэхэд хэрэглэнэ. Тэмдэглэлийн үйлчлэх хүрээний уртыг нэгэн зэрэг зогсох тээврийн хэрэгслийн тоогоор тодорхойлох бөгөөд ингэхдээ зорчигчдын буух, суух талбайгаас багагүй урттай, 4 м-т тэгш хуваагдаж байхаар тогтооно.

Чиглэлийн тээврийн хэрэгслийн буудлыг тэмдэглэх 1.16 тэмдэглэлийг 5.21 тэмдэгтэй, харин таксийн зогсоолыг тэмдэглэх 1.16 тэмдэглэлийг 5.22 тэмдэгтэй хамтруулан хэрэглэнэ.

**5.2.20** 1.17 «Чиг заагч сум» тэмдэглэлийг тухайн эгнээнээс уулзвар нэвтрэх зөвшөөрсөн чигийг заах зорилгоор 5.10.а, 5.10.б «Эгнээнээс явах хөдөлгөөний чиг» тэмдэгтэй хамт буюу дангаар нь эгнээ тус бүрд тавьж хэрэглэнэ (Е хавсралтын Е.4, Е.5, Е.8, Е.10-р зураг).

Ингэхдээ 2 [3] буюу түүнээс олон сумыг хооронд нь 20 м-ээс 30 м хүртэл зайтайгаар дараалуулан давтан тавина. Уулзварт хамгийн ойр тавих сумны суурь нь хөдөлгөөний дагуу урсгалыг тусгаарласан 1.1 тэмдэглэлийн эхлэлтэй чацуу байна.

**5.2.21** 1.18 «Чиглүүлэгч сум» тэмдэглэлийг эгнээний төгсгөлд ойртож байгааг анхааруулахад хэрэглэх (Е хавсралтын Е.3, Е.5-р зураг) буюу эсвэл 1.6 тэмдэглэлтэй хослуулан замын үзэгдэлт хязгаарлагдмал хэсгийн хөдөлгөөний эсрэг урсгалыг тусгаарласан 1.1 буюу 1.10 тэмдэглэлд ойртож байгааг анхааруулахад хэрэглэнэ (Е хавсралтын Е.1, Е.13-р зураг).

Ингэхдээ 2 [3] буюу түүнээс олон сумыг хооронд нь 15 м, 30 м, 45 м гэх мэт [30 м, 60 м, 90 м гэх мэт] зайтайгаар дараалуулан давтан тавина. Энэ зайг хөдөлгөөний чигийн дагуух хамгийн сүүлийн сумны сууриас эхэлж эсрэг тийш хэмжинэ. Харин тэрхүү сүүлийн сумны сууриас тухайн шилжилтийн шугамын эхлэл буюу хурд авах эгнээний төгсгөлийн нарийсалт эхлэх хүртэлх зай 20 [40] м байвал зохино (Е хавсралтын Е.3-р зураг). Өөрөөр хэлбэл сүүлийн сумны суурь нь шилжилтийн шугамын өмнө тавьсан 1.1 тэмдэглэлийн эхлэлтэй чацуу байвал зохино.

**5.2.22** 1.19 тэмдэглэлийг 1.12 тэмдэглэлд ойртож байгааг анхааруулах зорилгоор, хөдөлгөөний эрчим нь хоногт 3000 автомашинаас илүү байдаг замд хэрэглэх бөгөөд эгнээ тус бүрд голлуулж тавина.

1.19 тэмдэглэлийн гурвалжингийн сууринаас 1.12 тэмдэглэл хүртэлх зай 2 м-ээс 10 м [10 м-ээс 25 м] байвал зохино (Е хавсралтын Е.5-р зураг).

## **MNS 4596 : 2014**

**5.2.23** 1.20 «Зогс-бичлэг» тэмдэглэлийг 3.5 «Зогсохгүй явах хориотой» тэмдэг бүхий 1.11 тэмдэглэлд ойртож байгааг анхааруулах зорилгоор, хөдөлгөөний эрчим нь хоногт 3000 автомашинаас илүү байдаг замд хэрэглэх бөгөөд эгнээ тус бүрд голлуулж тавина.

1.20 тэмдэглэлээс 1.11 тэмдэглэл хүртэлх зай 2 м-ээс 10 м [10 м-ээс 25 м] байвал зохино (E хавсралтын E.2-р зураг болон E.13-р зургийн “в” хэсэг).

**5.2.24** 1.21 тэмдэглэлийг тухайн зам (чиглэл)-ын батлагдсан дугаарыг мэдээлэх зорилгоор 5.38.а, 5.38.б «Чиглэлийн дугаар» тэмдэгтэй хамт буюу дангаар нь, хөдөлгөөний эрчим нь хоногт 3000 автомашинаас илүү байдаг замд хэрэглэнэ.

1.21 тэмдэглэлийг тухайн зам (чиглэл)-ын чиг өөрчлөгдөж байгаа уулзварын өмнө болон цаана хөдөлгөөний чигийн дагуух эгнээ тус бүрд голлуулж тавина.

1.21 тэмдэглэлийг уулзварын өмнө буюу хурд хасах эгнээний эхлэлд 1.17 «Чиг заагч сум» тэмдэглэлийн хамт хэрэглэнэ. Энэ тохиолдолд 1.21 тэмдэглэлийн оройгоос 1.17 тэмдэглэлийн суурь хүртэлх зай 1 м-ээс 5 м байна (E хавсралтын E.10-р зураг). Хэрэв уулзварын өмнө тухайн эгнээнд тавьсан 1.17 тэмдэглэлийн сум нь хөдөлгөөний хэд хэдэн чигийг зааж байвал 1.21 тэмдэглэлийг тухайн дугаар бүхий зам (чиглэл) руу хажуу тийш чиг заасан 1.17 сумны толгойн доор жижиг шриффтээр тэмдэглэнэ.

**5.2.25** 1.22 тэмдэглэлийг чиглэлийн тээврийн хэрэгслийн хөдөлгөөнд зориулсан эгнээг тэмдэглэхэд хэрэглэх бөгөөд тухайн эгнээнд голлуулж тавина (E хавсралтын E.8-р зураг).

1.22 тэмдэглэлийг тухайн эгнээний эхэнд буюу чиглэлийн тээврийн хэрэгслийн хөдөлгөөн залган үргэлжлэх уулзвар бүрийн цаана хоёр ширхгийг байрлуулна. Ингэхдээ зорчих хэсгүүдийн огтлолцлын хилээс 10 м зайд эхний тэмдэглэлийг, түүний цаана 20 м зайд хоёр дахийг нь тавина. Үүнээс цааш 200 м тутамд болон чиглэлийн тээврийн хэрэгслийн буудал бүрийн дараа давтан тавина. Байрлуулах боломжоос хамааруулан энэ зайг багасгаж болно.

1.22 тэмдэглэлийг мөн чиглэлийн тээврийн хэрэгслийн буудлын зогсох талбай дээр тэмдэглэж болно (E хавсралтын E.9-р зураг).

**5.2.26** 1.23 тэмдэглэлийг тээврийн хэрэгслийн хурдыг албадан сааруулах зориулалт бүхий хиймэл бартаа (хурд сааруулагч)-г тэмдэглэхэд хэрэглэнэ.

1.23 тэмдэглэлийг тухайн хурд сааруулагчийн нийт гадаргууг хамруулан тавина. Харин хурд сааруулагч дээр явган хүний гарцын тэмдэглэл тавьсан бол 1.23 тэмдэглэлийг гарцын хоёр талд, тухайн хурд сааруулагчийн өгсөх ба уруудах налуу хэсгийн гадаргууг хамруулан тавина (E хавсралтын E.12-р зураг).

Хэрэв хурд сааруулагчийн гадаргуу дээр түүний хэлбэр, бүтэц, хийцийн материалаас шалтгаалан тэмдэглэл тавих боломжгүй бол 1.23 тэмдэглэлийг тухайн хурд сааруулагчийн хоёр талд, түүний нийт уртыг хамруулан, 0.8 м-ийн өргөнтэйгөөр зорчих хэсэг дээр тавина.

**5.2.27** Энэхүү стандартад тусгайлан заагаагүй боловч хөдөлгөөнд оролцогчдод нэмэлт мэдээлэл өгөх ач холбогдолтой, хөдөлгөөний горимд ямар нэгэн нэмэлт

хязгаарлал тогтоогоогүй бичлэгэн тэмдэглэл (суурин газар, объектын нэр гэх мэт) буюу замын тэмдгийн хуулбар дүрсэн тэмдэглэл зэргийг зорчих хэсэг дээр хийж болно. Ийм тэмдэглэлийн хэмжээ, харьцааг MNS 4759 : 2014 стандартад заасны дагуу тодорхойлно.

Замын тэмдгийн хуулбар дүрсэн тэмдэглэлийг тухайн тэмдэгтэй нь хамтруулан хэрэглэнэ. Анхааруулах тэмдгийн хуулбар тэмдэглэлийг тухайн тэмдгийн байрласан газраас цааш 20 м-ээс 30 м зайд, харин бусад тэмдгийн хуулбар тэмдэглэлийг тухайн тэмдэгтэй нь аль болох нэг хөндлөн огтлолд байрлуулна.

Зорчих хэсгийн хамгийн баруун гар талын эгнээнд тавих 2.27 ба 2.28 тэмдгийн хуулбар тэмдэглэлээс бусад анхааруулах болон хориглох тэмдгийн хуулбар тэмдэглэлийг олон эгнээтэй замд хөдөлгөөний тухайн чигийн дагуух эгнээ тус бүрд голлуулж тавина. Бусад тэмдгийн хуулбар тэмдэглэлийн хувьд хэрэглэх нөхцөлөөс нь хамааруулан тавина.

Замын тэмдгийн хуулбар тэмдэглэл нь хөдөлгөөнд оролцогчдыг төөрөгдүүлэхгүй, тэдэнд буруу ойлголт төрүүлэхээргүй байвал зохино.

**5.2.28** 1.1–1.3, 1.15.а–1.15.в тэмдэглэлийг тээврийн хэрэгслээр давахыг хориглоно. Харин түр буюу удаан зогсохыг зөвшөөрсөн газарт жолооч тээврийн хэрэгслээ хөвөөн дээр зогсоох, хөвөөнөөс эргэж зорчих хэсэг рүү орохын тулд 1.2 тэмдэглэлийг давж болно.

1.5–1.8 тэмдэглэлийг аль ч талаас нь давахыг зөвшөөрөх бөгөөд харин дээгүүр нь унуулж явахыг хориглоно.

1.10 тэмдэглэлийг зөвхөн тасархай шугамтай талаас нь давахыг зөвшөөрнө. Харин гүйцэж түрүүлэх буюу тойрон гарах үйлдэл хийж дуусах үедээ үргэлжилсэн шугамтай талаас нь давахыг хориглохгүй.

Зүүн гар тийш эргэхийг зөвшөөрсөн 1.17 тэмдэглэл бүхий захын (зүүн гар талын) эгнээнээс буцаж эргэхийг зөвшөөрнө.

**5.2.29** Замын тухайн хэсэгт байрлуулсан тэмдэг ба тэмдэглэлийн утга хоорондоо зөрж байвал жолооч тэмдгийн заалтыг баримтална.

Замын тухайн хэсэгт тавьсан түр тэмдэглэл ба байнгын тэмдэглэлийн утга хоорондоо зөрж байвал жолооч түр тэмдэглэлийн заалтыг баримтална. Түр тэмдэглэл нь улбар шар өнгөтэй байна.

### **5.3 Босоо тэмдэглэл**

**5.3.1** Босоо тэмдэглэлд хамаарах шугам, зураасан тэмдэглэгээнүүдийг замын байгууламж, тоног хэрэгслүүдийн овор хэмжээг тодотгох, тэдгээрийн үзэгдэлтийг сайжруулах зорилгоор замын хашлага, шон, хашилт, гүүрэн байгууламжийн тулгуур, гулдан, дамнуурга, хонгилын нүүрэн тал гэх мэт элементүүд дээр хийнэ.

**5.3.2** 2.1.а–2.1.в тэмдэглэлийг зорчих хэсгийн захад 1 м-ээс ойр зайд буюу замын хөвөөн дээр байрласан гүүрэн байгууламжийн тулгуур, ус дамжуулах хоолой, хонгилын нүүрэн талын багана, гэрэлтүүлгийн шон, хамгаалалтын хэрэгсэл зэрэг

## **MNS 4596 : 2014**

тээврийн хэрэгслийн хөдөлгөөнд аюул учруулж болзошгүй замын байгууламжийн босоо элементийг тэмдэглэхэд хэрэглэнэ (Е хавсралтын Е.14, Е.15-р зураг).

Босоо элемент нь зорчих хэсгийн зүүн гар талд байрласан байвал 2.1.а, баруун гар талд байрласан байвал 2.1.в, харин түүнийг хоёр талаар нь тойрч гарах боломжтой байвал 2.1.б тэмдэглэлээр тус тус тэмдэглэнэ.

Босоо элементийн гадаргуу хэт өргөн байвал тэмдэглэлийг тухайн элементийн зорчих хэсэг талын ирмэгт 0.5 м-ийн өргөнтэй, 3 м-ээс илүүгүй өндөртэйгээр хийж болно.

**5.3.3** 2.2 тэмдэглэлийг зорчих хэсгийн дээгүүр 5 м-ээс өндөргүй байрласан гүүрэн байгууламж, хонгил зэргийн гулдан, дамнуургын доод ирмэгийг тэмдэглэхэд хэрэглэнэ. Тэмдэглэлийг тухайн байгууламж руу чиглэсэн хөдөлгөөний эгнээ тус бүрийн дээр голлуулж тавих (Е хавсралтын Е.14-р зураг) ба эсвэл түүний хар, цагаан зураасын хэмжээг өөрчлөхгүйгээр, зөвхөн тоо ширхгийг нь нэмэгдүүлэх замаар тухайн байгууламж руу чиглэсэн хөдөлгөөний дагуух зорчих хэсгийн нийт өргөнийг хамруулан тавьж болно.

**5.3.4** 2.1.а–2.1.в, 2.2 тэмдэглэлийг тухайн байгууламжийн гадаргуу дээр шууд хийх боломжгүй бол тусгай самбар дээр хийж уг байгууламжийн гадаргууд бэхлэх буюу түүний шууд өмнө байрлуулна.

**5.3.5** 2.3 тэмдэглэлийг тусгаарлах зурвас, аюулгүйн арал буюу чиглүүлэгч арал дээр байрласан дугуй суурь (тумба)-ийг тэмдэглэхэд хэрэглэнэ (Е хавсралтын Е.16-р зураг).

**5.3.6** 2.4.а, 2.4.б тэмдэглэлийг замын дагуу байрласан чиглүүлэгч шон, хашилтын тулгуур зэргийг тэмдэглэхэд хэрэглэнэ (Е хавсралтын Е.16-р зураг).

Зорчих хэсгийн зүүн гар талд байрласан чиглүүлэгч шон, хашилтын тулгуур зэргийг 2.4.а тэмдэглэлээр, хөдөлгөөний тухайн чигийн баруун гар талд байрласан бол 2.4.б тэмдэглэлээр тус тус тэмдэглэнэ. Ингэхдээ эсрэг хөдөлгөөнтэй замд байрласан шонгийн ар, өвөр талд 2.4.а, 2.4.б тэмдэглэлийг харгалзуулан тавина.

**5.3.7** 2.5 тэмдэглэлийг 50 м-ээс бага радиус бүхий огцом эргэлттэй, эгц уруу, ганга жалгатай, нарийссан зэрэг замын аюул бүхий хэсэг дэх хашилтын хажуу гадаргууг тэмдэглэхэд хэрэглэнэ (Е хавсралтын Е.16-р зураг). Тэмдэглэлийг тухайн аюул бүхий хэсгийн үргэлжлэх нийт уртын дагуу тавина.

Мөн замын шулуун хэсэгт байрлуулсан хашилтын эхлэлийн 10 м-ээс багагүй урттай хэсгийн хажуу гадаргууг 2.5 тэмдэглэлээр тэмдэглэнэ.

**5.3.8** 2.6 тэмдэглэлийг энэхүү стандартын 5.3.7 дугаар зүйлд зааснаас бусад хэсэг дэх замын хашилтын хажуу гадаргууг тэмдэглэхэд хэрэглэнэ (Е хавсралтын Е.16-р зураг).

**5.3.9** Гэрэл ойлгох шинж чанар бүхий цайрдсан металлаар хийсэн хашилт дээр 2.5 ба 2.6 тэмдэглэлийг тавихгүй байж болно.

**5.3.10** 2.7 тэмдэглэлийг зорчих хэсгийн гадаргуугаас дээш өргөгдсөн аюулгүйн буюу чиглүүлэгч арлын хажуу гадаргуу, зорчих хэсэгт 1 м-ээс ойр зайд байрласан

саадын дэргэдэх хашлага, түүнчлэн ганга жалга, суваг шуудуун дээгүүр гарсан замын нарийссан хэсэг болон 50 м-ээс бага радиус бүхий замын тохойрсон хэсэг, мөн бусад аюул бүхий хэсэг дэх замын хашлагыг тэмдэглэхэд хэрэглэнэ (Е хавсралтын Е.15, Е.16-р зураг).

2.7 тэмдэглэлийн хар ба цагаан өнгийн зураасуудын уртын хэмжээ нь аюулгүйн буюу чиглүүлэгч арлын хажуу гадаргуугийн хувьд 0.2 м ба 0.4 м, харин хашлагын хувьд 0.5 м ба 1 м [1 м ба 2 м] байна.

## **6 Замын гэрлэн дохиог хэрэглэх дүрэм**

### **6.1 Ерөнхий шаардлага**

**6.1.1** Замын гэрлэн дохионы бүлэг, төрөл, бүтэц болон тэдгээрийн өнгө, дүрсийг MNS 4980 : 2014 стандартаар тогтоосны дагуу энэхүү стандартын С хавсралтад үзүүлэв.

**6.1.2** Замын гэрлэн дохиог тээврийн хэрэгсэл болон явган зорчигчдын хөдөлгөөний нэвтрэх дарааллыг зохицуулахад, түүнчлэн замын аюул бүхий хэсгийг мэдээлэхэд хэрэглэнэ.

### **6.2 Гэрлэн дохиог хэрэглэх нөхцөл**

**6.2.1** Т.1.а, Т.2.а гэрлэн дохиог уулзвар дээр, тухайн талаас нэвтрэх тээврийн хэрэгслүүдийн хөдөлгөөний урсгалыг зөвшөөрсөн бүх чигүүдэд нэгэн зэрэг нэвтрүүлэх байдлаар зохицуулах тохиолдолд хэрэглэнэ. Мөн эдгээр гэрлэн дохиог шулуун замд байрласан явган хүний гарц болон унадаг дугуйн замын огтлолцол дээр тээврийн хэрэгслийн хөдөлгөөнийг зохицуулахад хэрэглэнэ.

**6.2.2** Т.1.б, Т.1.з, Т.1.бз, Т.2.д, Т.2.з, Т.2.дз гэрлэн дохиог уулзвараар тухайн талаас нэвтрэх тээврийн хэрэгслүүдийн хөдөлгөөний урсгалыг тодорхой чигүүдэд салгаж зохицуулах шаардлагатай тохиолдолд Т.3 буюу Т.4 гэрлэн дохиог ашиглах боломжгүй нөхцөлд хэрэглэнэ.

**6.2.3** Т.3 ба Т.4 гэрлэн дохиог тэдгээрийн зөвшөөрсөн дохиогоор нэвтрэх тээврийн хэрэгслийн урсгал нь тухайн уулзварт бусад чиглэлээс яваа тээврийн хэрэгсэл болон явган зорчигчийн хөдөлгөөний урсгалтай огтлолцохгүй байх тодорхой чигүүдийн хөдөлгөөнийг зохицуулахад хэрэглэнэ. Энэ тохиолдолд тухайн талаас нэвтрэх тээврийн хэрэгслийн хөдөлгөөний чиг тус бүрийг тус тусын гэрлэн дохиогоор зохицуулна (F хавсралтын F.3-р зургийн “а” хэсэг).

Т.1, Т.2 гэрлэн дохиогоор хөдөлгөөн нь зохицуулагдаж буй тээврийн хэрэгслийн үндсэн урсгалаас чиглүүлэгч буюу аюулгүйн арал, эсвэл тусгаарлах зурвасаар зааглагдсан тодорхой чигийн хөдөлгөөнийг Т.3 буюу Т.4 гэрлэн дохиогоор тусгайлан зохицуулж болно.

**6.2.4** Т.2, Т.4 гэрлэн дохио болон гэрлийн бүрхүүлүүд нь 300 мм-ийн диаметр бүхий Т.1, Т.3 (хийцийн II хувилбарын) гэрлэн дохионуудыг дараах замуудад байрлуулж хэрэглэнэ:

- хот, суурин газрын төв гудамж замд;

## MNS 4596 : 2014

- зөвшөөрөгдсөн дээд хурд нь цагт 60 км-ээс илүү замд;
- гэрлэн дохионы үзэгдэлт хангалтгүй байж болзошгүй бусад замд.

Улаан өнгийн гэрлийн бүрхүүл нь 300 мм, шар ба ногоон өнгийн гэрлийн бүрхүүл нь 200 мм-ийн диаметр бүхий Т.1, Т.3 (хийцийн III хувилбарын) гэрлэн дохиог дээр дурдсан замуудтай огтлолцсон туслах чанарын замуудад байрлуулна. Т.2, Т.4 гэрлэн дохиог мөн ийм туслах чанарын замуудад байрлуулж болно.

Гэрлийн бүрхүүлүүд нь 200 мм-ийн диаметр бүхий Т.1, Т.3 (хийцийн I хувилбарын) гэрлэн дохиог дээр дурдсанаас бусад нөхцөлүүдэд хэрэглэнэ.

**6.2.5** Т.5 гэрлэн дохиог зорчих хэсэгтэй огтлолцсон унадаг дугуйн замын бэлчрийн өмнө унадаг дугуйн хөдөлгөөнийг зохицуулахад болон түүнчлэн зорчих хэсгийн нарийссан хэсэгт өөд өөдөөсөө яваа тээврийн хэрэгслүүдийг нэг эгнээгээр ээлжлэн нэвтрүүлэх байдлаар түр зуурын зохицуулалт хийх тохиолдолд хэрэглэнэ.

Унадаг дугуйн хөдөлгөөнийг зохицуулах Т.5 гэрлэн дохиог 7.4.ж «Тээврийн хэрэгслийн төрөл» нэмэлт тэмдэгтэй хамт байрлуулах бөгөөд ингэхдээ уг нэмэлт тэмдгийг MNS 4597 : 2014 стандартад заасан I төрөл хэмжээнээс нь хоёр дахин багасгаж 150 мм х 300 мм хэмжээтэйгээр хийнэ (F хавсралтын F.1-р зураг).

Зорчих хэсгийн нарийссан хэсэг дээр хөдөлгөөн зохицуулах Т.5 гэрлэн дохиог өөд өөдөөсөө яваа тээврийн хэрэгслүүд зөвхөн нэг эгнээгээр цуварч нэвтрэх, мөн үзэгдэлт хязгаарлагдмал байдлаас шалтгаалан тухайн хэсгийн хөдөлгөөний дарааллыг энэхүү стандартын 4.4.9 дүгээр зүйлд заасны дагуу 3.6 ба 3.7 тэмдгээр зохицуулах боломжгүй тохиолдолд хэрэглэнэ.

**6.2.6** Т.6.х, Т.6 гэрлэн дохиог төмөр замын гармаар нэвтрэх тээврийн хэрэгслийн хөдөлгөөнийг зохицуулахад хэрэглэнэ. Эдгээр гэрлэн дохиог байрлуулах шаардлага, журмыг техникийн холбогдох норматив баримт бичигт нийцүүлэн тодорхойлно.

**6.2.7** Т.7 гэрлэн дохиог зохицуулгагүй уулзвар, явган хүний гарцыг мэдээлэхэд хэрэглэнэ.

**6.2.8** Я.1 ба Я.2 гэрлэн дохиог зорчих хэсгээр хөндлөн гарах явган зорчигчийн хөдөлгөөнийг зохицуулахад хэрэглэнэ.

Гэрлийн бүрхүүл нь 300 мм-ийн диаметртэй Я.1 буюу 300 мм х 300 мм хэмжээтэй Я.2 гэрлэн дохиог нэг чигт дөрөв буюу түүнээс олон эгнээтэй замд, харин гэрлийн бүрхүүл нь 200 мм-ийн диаметртэй Я.1 буюу 200 мм х 200 мм хэмжээтэй Я.2 гэрлэн дохиог нэг чигт дөрвөөс цөөн эгнээтэй замд байрлуулна.

**6.2.9** Т.1–Т.4, Я.1, Я.2 гэрлэн дохионуудыг тээврийн хэрэгслийн урсгалууд болон тээврийн хэрэгсэл, явган зорчигчдын хөдөлгөөн нэг түвшинд огтлолцож буй уулзвар буюу замын бусад хэсэгт хэрэглэх бөгөөд дараах дөрвөн нөхцөлийн аль нэгийг бүрдсэн тохиолдолд байрлуулна:

1-р нөхцөл – Ажлын өдрийн аль нэг 8 цагийн цаг тутамд, замын тухайн хэсгээр хоорондоо огтлолцон нэвтрэх тээврийн хэрэгслүүдийн хөдөлгөөний эрчим 5-р хүснэгтэд заасан утгаас илүү байвал;



## 5-р хүснэгт – Уулзвар нэвтрэх тээврийн хэрэгслүүдийн хөдөлгөөний эрчим

Нэг чиг дэх хөдөлгөөний эгнээний тоо		Тээврийн хэрэгслийн хөдөлгөөний эрчим, нэгж/цаг	
Гол зам	Туслах чанарын зам	гол замын дагуу хоёр чигтээ	туслах замын дагуу ачаалал ихтэй аль нэг чигтээ
1	1	750	75
		670	100
		580	125
		500	150
		410	175
		380	190
2 ба түүнээс олон	1	900	75
		800	100
		700	125
		600	150
		500	175
		400	200
2 буюу түүнээс олон	2 буюу түүнээс олон	900	100
		825	125
		750	150
		675	175
		600	200
		525	225
		480	240

2-р нөхцөл – Ажлын өдрийн аль нэг 8 цагийн цаг тутамд тээврийн хэрэгслийн хөдөлгөөний эрчим замын дагуу хоёр чигтээ цагт 600 тээврийн хэрэгсэл (тусгаарлах зурвастай замын хувьд цагт 1000 тээврийн хэрэгсэл)-ээс илүү, мөн зорчих хэсгийг хөндлөн гарах явган зорчигчийн хөдөлгөөний эрчим нь ачаалал ихтэй аль нэг чигтээ цагт 150 хүнээс илүү байвал;

ТАЙЛБАР: 10 мянгаас цөөн хүн амтай суурин газрын хувьд 1 ба 2-р нөхцөлд заасан тээврийн хэрэгсэл болон явган зорчигчийн хөдөлгөөний эрчмийн тоон утгыг 70%-аар тооцож хэрэглэнэ.

3-р нөхцөл – 1 ба 2-р нөхцөлүүдэд заасан хөдөлгөөний эрчмийн тоон утгууд тус бүрдээ 80% ба түүнээс дээш хувиар нэгэн зэрэг биелэгдэж байвал;

4-р нөхцөл – Сүүлийн 12 сарын хугацаанд тухайн уулзварт гэрлэн дохионы зохицуулгаар урьдчилан сэргийлж болохуйц зам тээврийн осол (тухайлбал, хөндлөн замын тээврийн хэрэгсэлтэй мөргөлдөх, зам хөндлөн гарч явсан явган зорчигчийг дайрах, зүүн гар тийш эргэхдээ өөдөөс чигээрээ яваа тээврийн хэрэгсэлтэй мөргөлдөх гэх мэт осол) гурваас цөөнгүй удаа гарсан бөгөөд 1 ба 2-р нөхцөлийн аль нэг нь 80% ба түүнээс дээш хувиар биелэгдэж байвал.

**6.2.10** Т.1–Т.4, Я.1, Я.2 гэрлэн дохионуудыг техник-эдийн засгийн үндэслэлд тулгуурлан энэхүү стандартын 6.2.9 дүгээр зүйлд заагаагүй нөхцөлөөр тухайлбал, хөдөлгөөний нийлмэл зохицуулгын системд байгаа зэргэлдээ уулзварууд хоорондоо 800 м-ээс хол зайтай оршиж байгаа тохиолдолд хэрэглэж болно.

**6.2.11** Унадаг дугуйн замтай огтлолцсон замын бэлчир дээр гэрэл дохионы зохицуулга тавих шаардлагыг тогтоохдоо тухайн огтлолцлоор унадаг дугуйн хөдөлгөөн байнгын явагддаг эсэх, мөн түүний эрчим нь цагт 50-аас илүү байгаа эсэхийг харгалзана.

**6.2.12** Т.7 гэрлэн дохиог тээврийн хэрэгсэл болон явган зорчигчдын хөдөлгөөний эрчим нь энэхүү стандартын 6.2.9 дүгээр зүйлд заасан 1 ба 2-р нөхцөлийн нормоос 50%-аас дээш болсон уулзвар буюу явган хүний гарцад, эсвэл тухайн уулзвар буюу явган хүний гарцын үзэгдэлтийн зай нь ойртон очих үеийн зөвшөөрөгдсөн хурдтай яваа тээврийн хэрэгсэл зогсоход хүрэлцэхүйц хэмжээнд хангагдаагүй нөхцөлд хэрэглэнэ.

### **6.3 Гэрлэн дохиог байрлуулах дүрэм**

**6.3.1** Тээврийн хэрэгслийн гэрлэн дохионуудыг байрлуулахдаа тэдгээрийн үйлчлэх аль ч эгнээнээс дохио 100 м-ээс багагүй зайнаас үзэгдэж байх нөхцөлийг хангана. Энэ шаардлагыг хангах боломжгүй тохиолдолд энэхүү стандартын 4.2.9 дүгээр зүйлд заасны дагуу 1.7 «Гэрэл дохионы зохицуулга» тэмдгийг урьдчилан байрлуулбал зохино.

Мөн гэрлэн дохионы өмнөх 5.32 «Зогс-шугам» тэмдэг буюу 1.11 «Зогс-шугам» тэмдэглэлийн өмнө зогсож буй тээврийн хэрэгслийн жолоочид тухайн дохионы үзэгдэх нөхцөл бүрэн хангагдаж байвал зохино.

Унадаг дугуйн замын огтлолцлын өмнө байрлуулсан Т.5 гэрлэн дохио нь унадаг дугуйн жолоочид 50 м-ээс багагүй зайнаас үзэгдэх нөхцөлтэй байна.

Мөн Т.1.б, Т.1.з, Т.1.бз гэрлэн дохионуудын нэмэгдэл дохио нь 50 м-ээс багагүй зайнаас үзэгдэх нөхцөлтэй байж болно.

**6.3.2** Явган зорчигчийн гэрлэн дохиог байрлуулахдаа түүний эсрэг талаас зорчих хэсгийг хөндлөн гарах явган зорчигчид дохио сайн үзэгдэж байх нөхцөлийг хангана.

Я.1, Я.2 гэрлэн дохиог зорчих хэсгийн хоёр талын явган хүний зам дээр байрлуулна. Мөн тусгаарлах зурвас буюу аюулгүйн аралтай замын хувьд зорчих хэсэг нь нэг чигт гурав буюу түүнээс олон эгнээтэй бол Я.1, Я.2 гэрлэн дохиог уг тусгаарлах зурвас ба аюулгүйн арал дээр давтан байрлуулна (F хавсралтын F.3-р зургийн “б” хэсэг).

Зохицуулдаг уулзварт орших явган хүний гарц бүрийг явган зорчигчийн гэрлэн дохиогоор тоноглосон байвал зохино.

Харааны бэрхшээлтэй хүмүүс байнга зам хөндлөн гардаг, ялангуяа энэхүү стандартын 4.8.20 дугаар зүйлд заасны дагуу 7.16 «Хараагүй хүн» нэмэлт тэмдэг бүхий 5.19.а, 5.19.б «Явган хүний гарц» тэмдгээр мэдээлсэн явган хүний гарцын хөдөлгөөн зохицуулах Я.1, Я.2 гэрлэн дохиог MNS 4980 : 2014 стандартад заасан нэмэгдэл дуут дохиогоор тоноглосон байвал зохино. Дуут дохионы үүсгүүрийг уг гэрлэн дохионы тулгуур (шон) дээр явган хүний замын гадаргуугаас 0.9 м-ээс 3.5 м-ийн өндөрт байрлуулна.

Явган хүний гарцын байршлыг мэдэгдэх зориулалт бүхий дуут дохиог гэрлэн дохионы зохицуулгагүй (энэхүү стандартын 4.8.20 дугаар зүйлд заасны дагуу 7.16 «Хараагүй хүн» нэмэлт тэмдэг бүхий 5.19.а, 5.19.б «Явган хүний гарц» тэмдгээр мэдээлсэн) явган хүний гарцын дэргэд байрлуулан хэрэглэж болно. Энэ тохиолдолд уг дуут дохионы үүсгүүрийг 5.19.а, 5.19.б тэмдгийн тулгуур (шон) дээр буюу эсвэл түүний дэргэд зориулалтын шон дээр явган хүний замын гадаргуугаас 0.9 м-ээс 3.5 м-ийн өндөрт байрлуулна.

**6.3.3** Гэрлэн дохиог байрлуулах өндөр буюу түүний их биеийн доод цэгээс зорчих хэсгийн гадаргуу хүртэлх зай дараах хэмжээтэй байна (F хавсралтын F.1-р зураг):

1) Тээврийн хэрэгслийн гэрлэн дохио (Т.5-аас бусад)-ны хувьд:

– зорчих хэсгийн дээр байрлуулахад 5 м-ээс 6 м. Гэхдээ энэхүү стандартын 5.2.13 дугаар зүйлд заасан шаардлагыг хангах үүднээс 6 м-ээс 8 м-ийн өндөрт байрлуулж болно;

– зорчих хэсгийн хажууд байрлуулахад 2 м-ээс 3 м;

2) Т.5 гэрлэн дохионы хувьд 1.5 м-ээс 2 м;

3) Явган зорчигчийн гэрлэн дохионы хувьд 2 м-ээс 2.5 м.

Явган зорчигчийн гэрлэн дохиог тээврийн хэрэгслийн гэрлэн дохиотой хамт нэг тулгуур дээр байрлуулах тохиолдолд түүнийг тээврийн хэрэгслийн гэрлэн дохионоос өндөрт байрлуулахгүй.

Тухайн нэг замын хувьд цувуулан тавих ижил төрлийн гэрлэн дохионуудын байрлуулах өндөр аль болох ижил байвал зохино.

**6.3.4** Зорчих хэсгийн хажууд байрлуулах гэрлэн дохионоос зорчих хэсгийн зах хүртэлх зай 0.5 м-ээс 2 м байна (F хавсралтын F.1-р зураг).

Зорчих хэсгийн дээр байрлуулах гэрлэн дохионоос зорчих хэсгийн хамгийн ойр зах хүртэлх зай Т.1, Т.3 гэрлэн дохионуудын хувь 4 м-ээс багагүй, харин Т.2, Т.4 гэрлэн дохионуудын хувьд 2 м-ээс багагүй байна.

Үзэгдэх нөхцөл хангагдаж байвал явган зорчигчийн гэрлэн дохиог зорчих хэсгийн захаас 5 м хүртэл зайд холдуулан байрлуулж болно.

Тухайн нэг замын хувьд цувуулан тавих ижил төрлийн гэрлэн дохионуудыг зорчих хэсгийн захаас аль болох ижил зайд байрлуулбал зохино.

**6.3.5** Явган зорчигчийн гэрлэн дохионоос явган хүний гарцын хамгийн ойр хил хүртэлх зай 1 м-ээс илүүгүй байна (F хавсралтын F.2-р зураг).

**6.3.6** Зорчих хэсгийн дээр байрлуулсан гэрлэн дохионы их биеийн бэхэлгээний элементүүд нь уг их биеийн доод ирмэгээс доош цухуйгаагүй байна.

Гэрлэн дохионы их биеийг троллейбусны контактын шугамд 1 м-ээс ойр зайд байрлуулахгүй.

**6.3.7** Т.1, Т.3 гэрлэн дохионуудыг зорчих хэсгийн хажууд буюу зорчих хэсгийн дээр, харин Т.2, Т.4 гэрлэн дохионуудыг зорчих хэсгийн зөвхөн дээр байрлуулна.

Ингэхдээ Т.1.а, Т.1.б, Т.1.бз болон мөн “чигээрээ”, “баруун гар тийш”, “чигээрээ болон баруун гар тийш” чиг заасан сум бүхий Т.3 гэрлэн дохиог зорчих хэсгийн тухайн чигийн баруун гар талд байрлуулна (F хавсралтын F.3-р зургийн “а” хэсэг).

Т.1.3 болон мөн “зүүн гар тийш”, “чигээрээ болон зүүн гар тийш” чиг заасан сум бүхий Т.3 гэрлэн дохиог зорчих хэсгийн зүүн гар талд тусгаарлах зурвас буюу аюулгүйн арал дээр, хэрэв тухайн зам нь нэг чигийн хөдөлгөөнтэй бол замын зүүн гар талд байрлуулна (F хавсралтын F.3-р зургийн “б” хэсэг).

Харин уулзварын өмнө тусгаарлах зурвас буюу аюулгүйн аралгүй, эсрэг хөдөлгөөнтэй замын хувьд, хэрэв тухайн чигтээ гурваас илүүгүй эгнээтэй бол Т.1.3 гэрлэн дохиог зорчих хэсгийн баруун гар талд, гурваас олон эгнээтэй байвал зорчих хэсгийн дээр байрлуулна. Харин энэ тохиолдолд “зүүн гар тийш”, “чигээрээ болон зүүн гар тийш” чиг заасан сум бүхий Т.3 гэрлэн дохиог зорчих хэсгийн зөвхөн дээр байрлуулна.

Хэрэв уулзвараар тухайн талаас нэвтрэх хөдөлгөөний эгнээ тус бүрийн хувьд гэрэл дохионы асах давтамж, дарааллын горимыг ялгаатайгаар тогтоох бол Т.3 гэрлэн дохиог тухайн харгалзах эгнээ тус бүрийн дээр байрлуулна.

Т.5, Т.6, Т.7 гэрлэн дохионуудыг зорчих хэсгийн тухайн чигийн баруун гар талд байрлуулна. Гэхдээ Т.7 гэрлэн дохиог хөдөлгөөний тухайн чигийн урсгалын өөдөөс харуулан зорчих хэсгийн дээр, эсвэл уулзварын төвийн арал дээр буюу уулзварын төвийн дээр байрлуулж болно.

**6.3.8** Уулзварын өмнө зорчих хэсгийн хажууд байрлуулсан Т.1, Т.3 гэрлэн дохиог давтаж байрлуулна. Ингэхдээ жолоочид уг дохионы үзэгдэлт сайн байх нөхцөлийг харгалзан тухайн уулзвар дээр буюу уулзварын цаана байрлуулна.

Давтан тавих гэрлэн дохио (Т.1.б, мөн “баруун гар тийш” чиг заасан сум бүхий Т.3 гэрлэн дохионоос бусад)-г уулзварын цаана байрлуулахдаа зорчих хэсгүүдийг заагласан тусгаарлах зурвас буюу аюулгүйн арал байвал түүн дээр, эсвэл эсрэг урсгалын эгнээний тоо гурваас илүүгүй бөгөөд эгнээ тус бүрийн хөдөлгөөний эрчим нь цагт 500 тээврийн хэрэгслээс илүүгүй байвал уулзварын зүүн гар талд байрлуулж болно (F хавсралтын F.3-р зургийн “б” хэсэг).

Хэрэв уулзвараар баруун гар тийш эргэх хөдөлгөөн нь хоёр буюу түүнээс олон эгнээгээр зэрэгцэн явагддаг бол Т.1.б буюу “баруун гар тийш” чиг заасан сум бүхий Т.3 гэрлэн дохиог давтан тавих бөгөөд түүнийг уулзвар дээр буюу уулзварын цаана замын баруун гар талд байрлуулна.

Уулзварын цаана замын зүүн буюу баруун гар талд давтан байрлуулахаар заасан гэрлэн дохиог хэрэв илүү тохиромжтой байвал уулзварын дунд хэсэгт, зүүн буюу баруун гар талын хөндлөн замын тусгаарлах зурвас буюу аюулгүйн арал дээр байрлуулж болно.

**6.3.9** Унадаг дугуйн замын огтлолцлын өмнө байрлуулсан Т.5 гэрлэн дохиог тухайн бэлчрийн цаана, эсрэг талын унадаг дугуйн хөдөлгөөнд зориулсан гэрлэн дохионы ард талд давтан байрлуулж болно.

**6.3.10** Энэхүү стандартын 6.3.8 дугаар зүйлд заасан шаардлагыг мөрдөхгүй тохиолдолд тухайн гэрлэн дохиог зорчих хэсгийн дээр байрлуулна.

Зорчих хэсгийн дээр байрлуулсан гэрлэн дохионуудыг давтан байрлуулахгүй байж болно. Хэрэв давтан байрлуулах шаардлагатай гэж үзвэл тэдгээрийг тухайн уулзварын цаана зорчих хэсгийн дээр байрлуулна.

## 6.4 Гэрлэн дохионы ажиллагааны горим

**6.4.1** Тухайн нэг бүлэг гэрлэн дохионууд (тухайлбал, нэг уулзварын гэрлэн дохионууд) нь хоорондоо харилцан хамаарах горимоор ажилладаг байх ёстой.

Хөдөлгөөний нийлмэл зохицуулгын систем дэх аливаа бүлэг гэрлэн дохионууд нь шаардлагатай тохиолдолд бусад бүлэг гэрлэн дохионуудын ажиллагаанаас үл хамаарах салангид ажиллагааны автомат горимд шилжих боломжтой байна.

**6.4.2** Т.1–Т.5 гэрлэн дохионууд нь “улаан” – “улаан ба шар” – “ногоон” – “шар” – “улаан”... гэсэн ээлж дарааллаар асдаг байна Энэ тохиолдолд “улаан ба шар” дохионы үргэлжлэх хугацаа 2 секундээс илүүгүй байх бөгөөд харин “шар” дохионы аль ч тохиолдолд 3 секунд байна. Хэрэв эдгээр завсрын дохионы үргэлжлэх хугацаа нь тооцоолсон хугацаанд хүрэхгүй байвал улаан гэрэл дохионы үргэлжлэх хугацааг ихэсгэх замаар горимын хугацааг нөхнө.

Дээрх гэрлэн дохионуудын бүлэг нь хэрэв хөдөлгөөний нийлмэл зохицуулгын системд хамаарахгүй бол “улаан” – “ногоон” – “шар” – “улаан”..., эсвэл “улаан” – “шар” – “ногоон” – “шар” – “улаан”... гэсэн дарааллаар асдаг байж болно.

Нэмэгдэл гэрэл дохио нь үндсэн дохионуудын апинтай ч хамт асдаг байж болох бөгөөд харин дангаараа асдаг байж болохгүй. Нэмэгдэл гэрэл дохионы асах ээлж дарааллыг тухайн уулзвар дахь хөдөлгөөний зохион байгуулалт болон тухайн гэрлэн дохионы ажиллагааны горимд нийцүүлнэ.

**6.4.3** Т.1–Т.5 гэрлэн дохионуудын ажиллагааны горимд ногоон гэрэл дохио нь унтрахынхаа өмнө 3 секундын хугацаанд ( $1\pm 10\%$  секундын давтамжтайгаар) анивчдаг байж болно. Я.1 ба Я.2 гэрлэн дохионы хувьд ийм горим заавал байна.

Ногоон гэрэл дохио унтрах хүртэл үлдэж байгаа хугацааг жолооч болон явган зорчигчдод мэдээлэх зориулалттай тоон дэлгэц буюу хуваарьт хэмжүүр бүхий цахим самбарыг гэрлэн дохиотой хамт хэрэглэж болно.

Явган зорчигчийн гэрэл дохионы ажиллагааны горимыг мэдээлэх дуут дохио нь Я.1 ба Я.2 гэрлэн дохионы ногоон гэрэл дохиотой хавсарсан байх бөгөөд түүний ажиллагааны горимд нийцсэн байна.

**6.4.4** Замын тухайн хэсгийн хөдөлгөөний эрчим нь энэхүү стандартын 6.2.9 дүгээр зүйлийн 1 ба 2-р нөхцөлийн утгаас 50%-аас доош болтол буурсан үед Т.1–Т.5 гэрлэн дохионууд нь анивчсан шар гэрлийн горим ( $1\pm 10\%$  секундын давтамжтай)-д шилжиж ажилладаг байна.

Хөдөлгөөний аюулгүй байдлыг хангах шаардлагын үүднээс эдгээр гэрлэн дохиог хоногийн туршид гурван өнгийн дохиоллын горимоор ажилладаг байлгаж болно.

**6.4.5** Т.6.х гэрлэн дохионы хос гэрэл нь ээлжлэн асаж унтрах горимоор, Т.6 ба Т.7 гэрлэн дохионуудын гэрэл нь анивчих горимоор ( $1\pm 10\%$  секундын давтамжтай) ажилладаг байна.

**6.4.6** Я.1 ба Я.2 гэрлэн дохио нь “улаан” – “ногоон” – “улаан”... гэсэн дарааллаар тухайн бүлэг гэрлэн дохионы ажиллагааны горимд нийцэж ажилладаг байна.

## 7 Замын хашилт ба чиглүүлэх хэрэгслүүдийг хэрэглэх дүрэм

### 7.1 Ерөнхий шаардлага

#### 7.1.1 Замын хашилтуудыг дараах хоёр бүлэгт хуваана:

1-р бүлэгт: Гүүрэн байгууламжийн зорчих хэсэг буюу замын зурвас газраас тээврийн хэрэгсэл хазайж гарах, эсрэг урсгалын тээврийн хэрэгсэлтэй мөргөлдөх, замын дэргэд байрласан овор ихтэй эд зүйл, байгууламжийг дайрах гэх мэт болзошгүй аюулаас зайлуулахад чиглэсэн хашлаган ба хайсан төрлийн хашилтууд хамаарна. Энэ бүлгийн хашилтын өндөр нь 0.75 м-ээс 0.8 м байна;

2-р бүлэгт: Явган зорчигчийн хөдөлгөөнийг зорчих хэсгээс тусгаарлах, зорчих хэсэг рүү мал, амьтан орохоос сэргийлэхэд зориулсан хайс, тор ба бусад хэрэгслүүд хамаарна. Энэ бүлгийн хашилтын өндөр нь 0.8 м-ээс 1.5 м байна.

#### 7.1.2 Чиглүүлэх хэрэгслүүдэд чиглүүлэгч шон, гэрэлтүүлэгтэй дугуй суурь (тумба), чиглүүлэгч болон аюулгүйн арлууд хамаарна.

Чиглүүлэгч шон ба дугуй сууриудыг харанхуй үед буюу цаг агаарын тааламжгүй нөхцөлд зорчих хэсгийн хөвөөний гадна талын зах болон замын аюул бүхий саадын үзэгдэлтийг хангахад хэрэглэнэ. Чиглүүлэгч шон болон дугуй суурийн өндөр нь 0.75 м-ээс 0.8 м байна.

Чиглүүлэгч болон аюулгүйн арал нь тээврийн хэрэгслийн хөдөлгөөний урсгалыг тодорхой чигүүдэд зааглахад зориулагдана. Зорчих хэсгийн гадаргуугаас дээш өргөгдсөн арлын өндөр нь 0.15 м-ээс 0.2 м байна.

### 7.2 Замын хашилтууд

#### 7.2.1 1-р бүлгийн хашилтыг дараах замын хэсгүүдэд хэрэглэнэ:

- тээврийн хэрэгслийн гүүрэн байгууламж дээр;
- зорчих хэсгийн гадаргуугаас дээш 3 м ба түүнээс өндөр далантай, 10 м-ээс урт үргэлжилсэн замын хэсгийн нийт уртын дагуу, харин 3 м-ээс намхан далантай бол түүний эхлэл ба төгсгөлөөс хоёр тийш 18 м-ээс багагүй урттай хэсэгт;
- хотын доторхи хурдны зам ба хөдөлгөөн ихтэй төв гудамж замуудын тусгаарлах зурвас дээр;
- суурин газрын гаднах замын гэрэлтүүлгийн шон байрлуулсан, 4 м-ээс илүү өргөнтэй тусгаарлах зурвас дээр;
- 600 м-ээс бага радиус бүхий тохойролттой, хөдөлгөөнд аюул учруулж болзошгүй эгц уруу, ганга жалгатай замын хэсгийн хөвөөн дээр;
- 1:3-аас илүү хэвгий газрын бэлээр байрласан замын хөвөөн дээр;
- төмөр замын шугам ба 2 м-ээс гүнзгий усны урсгал, намаг, гуу жалга, уулын хавцал зэрэгт 20 м-ээс ойр зайд зэрэгцэн байрласан замын хөвөөн дээр;



– хөдөлгөөний эрчмийн хэтийн төлөв нь хоногт 2000 тээврийн хэрэгслээс багагүй байх замын зорчих хэсгийн захад 4 м-ээс ойр зайд байрласан гүүрэн байгууламжийн тулгуур, 100 мм-ээс илүү голчтой ургаа моднууд, том хэмжээний мэдээлэх тэмдгийн тулгуур шон зэрэг зүйлсийн дэргэдэх тусгаарлах зурвас буюу хөвөөн дээр.

#### 7.2.2 1-р бүлгийн хашилтыг дараах байдлаар байрлуулна:

- гүүрэн байгууламжийн хамгаалах зурвасын гадна талд, зорчих хэсгийн захаас 1 м-ээс багагүй зайд;
- ямар нэгэн саад байрлаагүй тусгаарлах зурвасын хувьд түүний тэнхлэгийн дагуу (G хавсралтын G.1-р зургийн “а”, “в” хэсэг);
- тусгаарлах зурвасын тэнхлэгийн дагуу гүүрийн тулгуур, гэрэлтүүлгийн шон, том хэмжээний мэдээлэх тэмдгийн тулгуур шон, ургаа мод зэрэг зүйлс байвал тэдгээрээс металл хайсан төрлийн хашилтын нүүрэн талын гадаргууг 1.5 м-ээс багагүй, зорчих хэсгийн захад 1 м-ээс ойргүй зайтайгаар, харин хашлаган төрлийн хашилтыг тухайн саадаас 0.3 м-ээс 0.5 м, зорчих хэсгийн захаас 1 м-ээс багагүй зайтайгаар (G хавсралтын G.1-р зургийн “б”, “г” хэсэг);
- хөвөөн дээр байрлуулахдаа түүний гадна ирмэгээс хайсан төрлийн хашилтыг 1 м-ээс багагүй зайтай, хашлаган төрлийн хашилтыг 0.5 м зайтайгаар (G хавсралтын G.2-р зургийн “а”, “в” хэсэг);
- хөвөөн дээр гүүрэн байгууламжийн багана, гэрэлтүүлгийн шон, том хэмжээний мэдээлэх тэмдгийн тулгуур зэрэг зүйлс байвал тэдгээрээс металл хайсан төрлийн хашилтын нүүрэн талын гадаргууг 1.5 м-ээс багагүй, зорчих хэсгийн захад 1 м-ээс ойргүй зайтайгаар байрлуулна. Харин хашлаган төрлийн хашилтыг тухайн саадаас 0.3 м-ээс 0.5 м, зорчих хэсгийн захаас 1 м-ээс багагүй зайтайгаар байрлуулна (G хавсралтын G.2-р зургийн “б”, “г” хэсэг).

ТАЙЛБАР: Металл хайсан төрлийн хашилтыг томоохон саадын дэргэд хөндлөн гулзайлтын хэмжээнээс нь ойрхон зайд байрлуулахгүй.

#### 7.2.3 Уулын замын 600 м-ээс бага радиус бүхий тохойрсон хэсэгт хашлаган төрлийн хатуу хашилтыг байрлуулна.

Гүүрэн байгууламж дээр болон хөдөлгөөний эрчим ихтэй замууд дээр тросоор хийсэн хайсан төрлийн хашилтыг хэрэглэхгүй. Мөн томоохон саадад 2.5 м-ээс ойр зайд байрлуулах хашилт нь тросоор хийсэн хайсан төрлийн хашилт байж болохгүй.

#### 7.2.4 Замын хиймэл байгууламж дээр байрлуулсан хашилтын өмнө түүн рүү ойртон очих хэсэгт газрын гадаргуугаас алгуур (1:10 өнцгөөр) өгссөн ойртолтын шугаман хашилтыг хийж байрлуулна. Ойртолтын шугаман хашилт нь үндсэн хашилттай шууд залгасан байх бөгөөд 12 м-ээс 16 м-ийн урттай байна.

Мөн шаардлагатай тохиолдолд ойртолтын шугаман хашилтыг хөдөлгөөний чигийн дагуу хэвтээ хавтгайд замын захаас үндсэн хашилтын эхлэл рүү 20:1-ээс багагүй өнцгөөр ташуулдуулан залгаж шилжилтийн шугаман хашилтыг үүсгэж болно (G хавсралтын G.3-р зураг).

## **MNS 4596 : 2014**

Тусгаарлах зурвас дээрх голын саадын хоёр талаар байрлуулсан хашилтын үзүүрүүдийг хооронд нь ойртуулах замаар шилжилтийн шугаман хашилтыг үүсгэж болно.

### **7.2.5 2-р бүлгийн хашилтыг дараах замын хэсгүүдэд хэрэглэнэ:**

- явган хүний гарам (зорчих хэсгийн дээгүүр буюу доогуур гарах)-тай чиглэлийн тээврийн хэрэгслийн буудлын эсрэг талд уг буудлын талбайн нийт уртын дагуу болон түүнээс хоёр тийш 20 м-ээс багагүй урттай хэсгийг хамруулан тусгаарлах зурвас буюу хажуугийн таримал зүлэг дээр;
- тээврийн хэрэгслийн хонгил доторхи явган хүний зам дээр, хэрэв аль нэг талынх нь явган хүний зам дээрх хөдөлгөөний эрчим цагт 100 хүнээс илүү бол;
- гэрлэн дохионы зохицуулгатай явган хүний гарцаас хоёр тийш 50 м-ээс багагүй зайд замын хоёр талаар;
- тээврийн хэрэгслийн түр буюу удаан зогсолтыг зөвшөөрсөн замын хэсэг дээр хэрэв аль нэг талынх нь явган хүний зам дээрх хөдөлгөөний эрчим цагт 1000 хүнээс илүү, харин түр буюу удаан зогсох хориотой замын хэсэг дээр цагт 750 хүнээс илүү бол;
- зорчих хэсэг рүү мал, ан амьтан орохоос сэргийлэх үүднээс торон хашилтыг дархан цаазтай газар, ан агнуурын аж ахуй, ой хөвч, малын бэлчээр зэрэг газрын дэргэдүүр дайран гарсан хөдөлгөөний эрчим ихтэй замын хэсэгт хэрэглэнэ.

### **7.2.6 2-р бүлгийн хашилтыг дараах байдлаар байрлуулна:**

- зорчих хэсгийн хашлагын гадна талын нүүрний гадаргуугаас гадагшаа 0.3 м-ээс багагүй зайтайгаар;
- ямар нэгэн саад байрлаагүй тусгаарлах зурвасын хувьд түүний тэнхлэгийн дагуу;
- тусгаарлах зурвасын тэнхлэгийн дагуу гүүрийн тулгуур, гэрэлтүүлгийн шон, том хэмжээний мэдээлэх тэмдгийн тулгуур шон, ургаа мод зэрэг зүйлс байвал торон хашилтыг зорчих хэсгийн захад 1 м-ээс, хайсыг 0.5 м-ээс багагүй зайтайгаар;
- зорчих хэсэг рүү мал, ан амьтан орохоос сэргийлсэн торон хашилтыг замын зурвасын хоёр талаар байрлуулна.

## **7.3 Чиглүүлэх хэрэгслүүд**

**7.3.1** Чиглүүлэгч шонгуудыг гэрэлтүүлэггүй замд хэрэглэх бөгөөд 1-р төрлийн хашилтыг хэрэглэх шаардлагагүй замын дараах хэсгүүдэд байрлуулна:

- хөдөлгөөний эрчим нь хоногт 1000 тээврийн хэрэгслээс багагүй, 2 м-ээс өндөр далантай, замын хотгор, гүдгэр хэсэг (замын дагуу зүсэлтийн муруй хэсэг)-ийн нийт үргэлжлэл дээр болон түүн рүү ойртон очих хэсэг дээр 6-р хүснэгтэд заасан  $L_0$  ба  $L_1$  зайтайгаар (G хавсралтын G.4-р зураг). Ингэхдээ ойртон очих хэсэг дээр замын хоёр талаар гурав, гурвыг хооронд нь 50 м зайтайгаар байрлуулна;

6-р хүснэгт – Замын хотгор буюу гүдгэр хэсэгт байрлуулах  
чиглүүлэгч шонгуудын хоорондын зай

Хэмжээ, м-ээр

Замын дагуу зүсэлтийн муруйлт (гүдгэр, хотгор)-ын радиус $R$	Чиглүүлэгч шонгуудын хоорондын зай	
	Гүдгэр, хотгор хэсэг дээр $L_0$	Ойртон очих хэсэг дээр $L_1$
300	9	15
400	11	17
500	12	20
1000	17	27
2000	25	40
3000	30	47
4000	35	50
5000	40	
6000	45	
8000 ба түүнээс илүү	50	

– 1 м-ээс өндөр далантай, замын тохойрсон хэсгийн нийт үргэлжлэл дээр болон түүн рүү ойртон очих хэсэг дээр 7-р хүснэгтэд заасан  $L_0$ ,  $L_1$ ,  $L_2$  зайтайгаар (G хавсралтын G.5-р зураг). Ингэхдээ ойртон очих хэсэг дээр замын хоёр талаар гурав, гурвыг хооронд нь 50 м зайтайгаар байрлуулна;

7-р хүснэгт – Замын тохойрсон хэсэгт байрлуулах  
чиглүүлэгч шонгуудын хоорондын зай

Хэмжээ, м-ээр

Замын тохойролтын радиус $R$	Чиглүүлэгч шонгуудын хоорондын зай		
	Тохойролтын гадна талд $L_0$	Тохойролтын дотор талд $L_1$	Ойртон очих хэсэг дээр $L_2$
50	5	10	12
100	10	20	25
200	15	30	30
300	20	40	40
400	30	50	50
500	40		
600 ба түүнээс илүү	50		

– хөдөлгөөний эрчим нь хоногт 1000 тээврийн хэрэгслээс багагүй, 2 м-ээс өндөр далантай, замын тэгш шулуун хэсгийн 50 м тутамд;

– замууд нэг түвшинд нийлсэн буюу салаалсан хэсгийн тохойролт дээр 3 м тутамд;

– төмөр замын гармын хоёр талд захын төмөр замуудаас гадагшаа 2.5 м-ээс 16 м хүртэлх замын хэсэг дээр 1.5 м тутамд;

– 1 м-ээс 2 м хүртэл гүнзгий усны урсгал, намаг зэргээс 15 м хүртэл зайтай байрласан замын хэсгийн 10 м тутамд;

## **MNS 4596 : 2014**

– гүүрэн байгууламж буюу ус дамжуулах хоолойн дэргэдүүр гарсан хэсгийн эхлэлийн өмнө болон төгсгөлөөс цааш замын хоёр талаар гурав, гурвыг хооронд нь 10 м зайтайгаар.

**7.3.2** Чиглүүлэгч шонгуудыг замын зурвасын захаас дотогш 0.35 м зайд хөвөөн дээр байрлуулах бөгөөд ингэхдээ зорчих хэсгийн захад 1 м-ээс ойр байрлуулахгүй.

**7.3.3** Дотроосоо гэрэлтүүлэгтэй дугуй суурь (тумба)-ийг суурин газарт тусгаарлах зурвасын эхлэл дээр болон тээврийн хэрэгслийн хонгилын голын тулгуур ханын үзүүрийн өмнө, түүнчлэн зорчих хэсгийн гадаргуугаас дээш өргөгдсөн аюулгүйн ба чиглүүлэгч арал дээр байрлуулна.

**7.3.4** Замын тэмдэглэл буюу хашлагаар хүрээлсэн чиглүүлэгч арлыг хөдөлгөөний нийлбэр эрчим нь хоногт 1000 тээврийн хэрэгслээс илүү байдаг уулзвар дээр, хэрэв эргэх үйлдэл хийж буй тээврийн хэрэгслүүдийн тоо суурин газрын гаднах замд 10%-аас багагүй, суурин газарт 20%-аас багагүй байвал хэрэглэнэ.

**ТӨГСӨВ.**

Стандартын үзлэг-2018

**А хавсралт**  
(мэдээллийн)

**ЗАМЫН ТЭМДЭГ**

**1. Анхааруулах тэмдэг**





## А хавсралтын үргэлжлэл

### 2. Хориглох тэмдэг



2.1  
«Орох хоригтой»



2.2  
«Хөдөлгөөн хоригтой»



2.3  
«Механикэсан тээврийн хэрэгслийн хөдөлгөөн хоригтой»



2.4  
«Ачааны автомашины хөдөлгөөн хоригтой»



2.5  
«Мотоцикльн хөдөлгөөн хоригтой»



2.6  
«Тракторын хөдөлгөөн хоригтой»



2.7  
«Чиргүүлтэй тээврийн хэрэгслийн хөдөлгөөн хоригтой»



2.8  
«Ердийн хөслийн хөдөлгөөн хоригтой»



2.9  
«Унадаг дугуйн хөдөлгөөн хоригтой»



2.10  
«Явган зорчигчийн хөдөлгөөн хоригтой»



2.11  
«Жингийн хязгаарлал»



2.12  
«Тэнхлэгийн гачаллын хязгаарлал»



2.13  
«Өндрийн хязгаарлал»



2.14  
«Өргөний хязгаарлал»



2.15  
«Уртын хязгаарлал»



2.16  
«Хоорондын зайн доод хязгаарлал»



2.17  
«Гaalь»



2.18.a  
«Баруун гар тийш эргэх хоригтой»



2.18.б  
«Зүүн гар тийш эргэх хоригтой»



2.19  
«Буцаж эргэх хоригтой»



2.20  
«Гүйцэж түрүүлэх хоригтой»



2.21  
«Гүйцэж түрүүлэх хорионы төгсгөл»



2.22  
«Ачааны автомашинаар гүйцэж түрүүлэх хоригтой»



2.23  
«Ачааны автомашинаар гүйцэж түрүүлэх хорионы төгсгөл»



2.24  
«Хурдны дээд хязгаарлал»



2.25  
«Хурдны дээд хязгаарлалын төгсгөл»



2.26  
«Дуут дохио хоригтой»



2.27  
«Түр зогсох хоригтой»



2.28  
«Удаан зогсох хоригтой»



2.29  
«Бүх хорионы төгсгөл»



## А хавсралтын үргэлжлэл

### 3. Дарааллын тэмдэг



3.1  
«Гол зам»

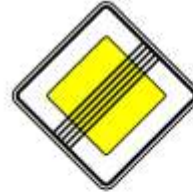

3.2  
«Гол замын төгсгөл»



3.3.a



3.3.b

3.3 «Туслах зам нийлэн»



3.3.a



3.4  
«Зам тавьж өгнө»



3.5  
«Зогсохгүй явах хоригтой»



3.6  
«Серег хөдөлгөөнд  
зам тавьж өгнө»



3.7  
«Серег хөдөлгөөнд  
давуу эрхтэй»

## А хавсралтын үргэлжлэл

### 4. Заах тэмдэг



4.1.а  
«Чигээрээ явна»



4.1.б  
«Баруун гар тийш явна»



4.1.в  
«Зүүн гар тийш явна»



4.1.г  
«Чигээрээ буюу баруун гар тийш явна»



4.1.д  
«Чигээрээ буюу зүүн гар тийш явна»



4.1.е  
«Баруун буюу зүүн гар тийш явна»



4.2.а  
«Савдыг баруун гар талаар тойрч гарна»



4.2.б  
«Савдыг зүүн гар талаар тойрч гарна»



4.2.в  
«Савдыг баруун буюу зүүн гар талаар тойрч гарна»



4.3  
«Тойрох хөдөлгөөн»



4.4  
«Унадаг дугуйн зам»



4.5  
«Явган хүний зам»



4.6  
«Хурдны доод хязгаарлал»



4.7  
«Хурдны доод хязгаарлалын төгсгөл»

А хавсралтын үргэлжлэл

5. Мэдээлэх тэмдэг

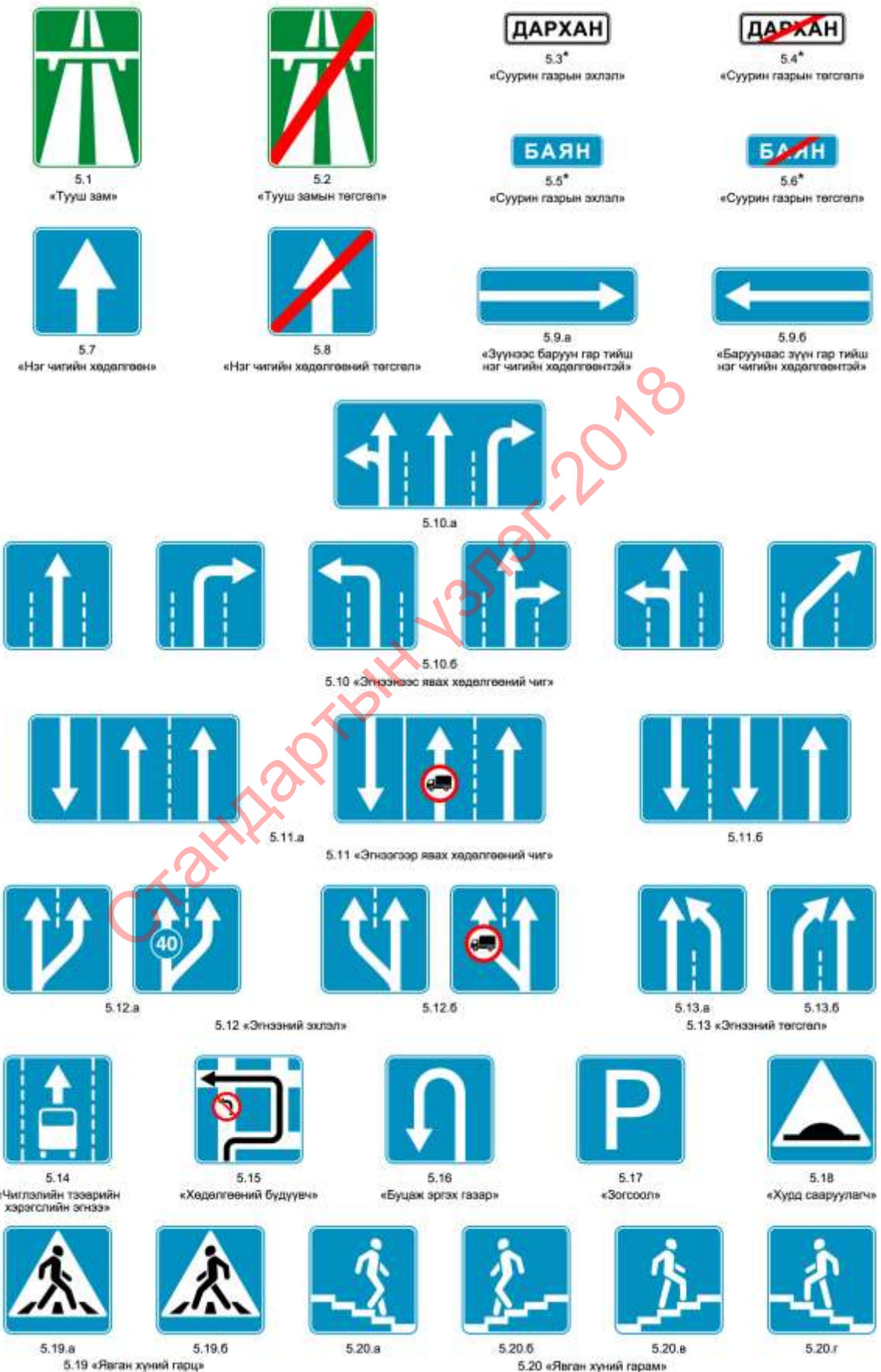

\* Нэг бүрчлэн хийх тэмдгүүд

А хавсралтын үргэлжлэл

5.21 «Чиглэлийн тээврийн хэрэгслийн буудал»

5.22 «Таксийн зогсоол»

5.23 «Хороолол»

5.24 «Хорооллын төгсгөл»

5.25 «Сургууль орчмын бүс»

5.26 «Сургууль орчмын бүсийн төгсгөл»

5.27 «Хурдны ерөнхий дээд хязгаарлалт»

5.28 «Тохирумтой хурд»

5.29 «Ослын зогсолтын зурвас»

5.30.a

5.30.б

5.30.в

5.30.г «Мухар зам»

5.31.a

5.31.б

5.31.в

5.31 «Ачааны автомашины хөдөлгөөний тохирумтой чиг»

5.32 «Зогс-шугам»

5.33.a\*

5.33\* «Чигийн урьдчилсан заалт»

5.33.б\*

5.34.a\*

5.34\* «Чигийн заалт»

5.34.б\*

5.35\* «Объектын нэр»

5.36\*

5.36\* «Зайн заалт»

5.37 «Километрийн заалт»

5.38.a

5.38.б

5.38.в

5.38.г «Чиглэлийн дугаар»

5.39\*

5.39\* «Тойрч гарах бүдүүвч»

5.40.a

5.40.б

5.40.в

5.40 «Тойрч гарах чиг»

5.41.a

5.41.б

5.41 «Эсрэг талын зөрчих хэсгээр тойрч гарах заалт»

\* Нэг бүрчлэн хийх тэмдгүүд



А хавсралтын үргэлжлэл

6. Үйлчилгээний тэмдэг



6.1  
«Эмнэлгийн тусламжийн байр»



6.2  
«Хүн эмнэлэг»



6.3  
«Шатахуун түгээгүүр»



6.4  
«Техникийн үйлчилгээний газар»



6.5  
«Автомашин угаалга»



6.6  
«Телефон»



6.7  
«Хоолны газар»



6.8  
«Худаг ус»



6.9  
«Зочид буудал»



6.10  
«Жуулчны байр»



6.11  
«Хот айл»



6.12  
«Амрах газар»



6.13  
«Дулаан гарааш»



6.14  
«Бие засах газар»



6.15  
«Гал унтраагуур»



6.16  
«Цагдаагийн хяналтын цэг»

## А хавсралтын үргэлжлэл

### 7. Нэмэлт тэмдэг



7.1 «Объект хүртэлх зай»

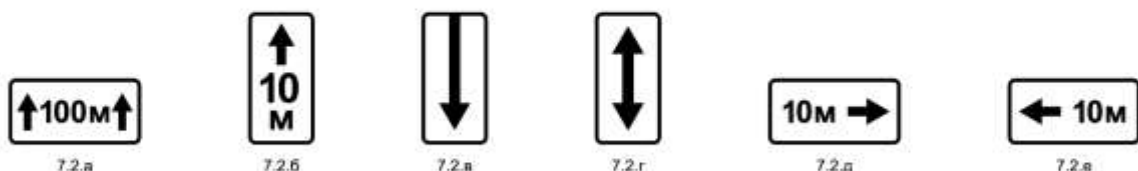

7.2 «Үйлчлэх хүрээ»

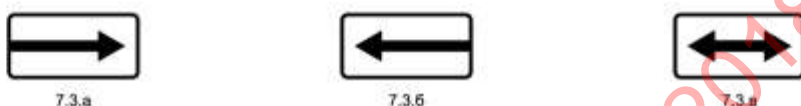

7.3 «Үйлчлэх чиг»

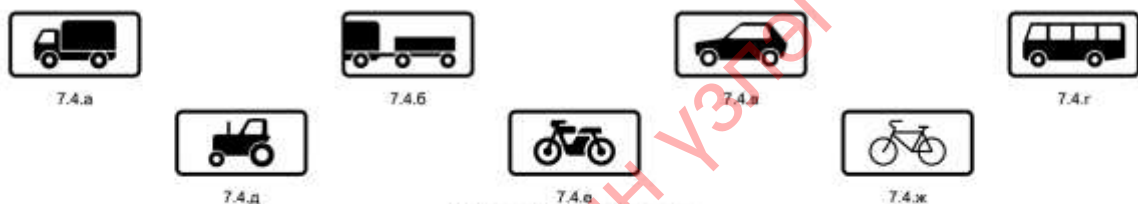

7.4 «Тээврийн хэрэгслийн төрөл»

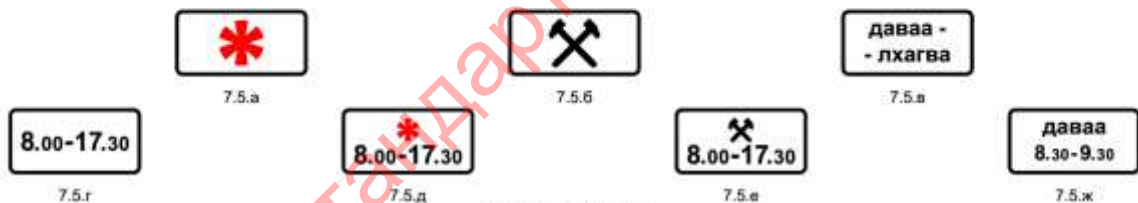

7.5 «Үйлчлэх хугацаа»

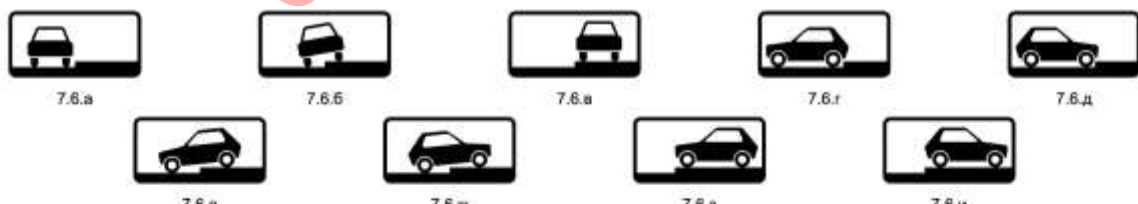

7.6 «Тээврийн хэрэгслийг зогсоолд тавих хэлбэр»



7.7 «Хөдөлгүүрийг унтрааж зогсоох»

7.8 «Төлбөртэй үйлчилгээ»

7.9 «Удаан зогсохыг зөвшөөрөх хугацаа»

7.10 «Тээврийн хэрэгслийг шилжүүлэн журамлах сануулга»

7.11 «Автомашинд үзлэг хийх газар»

7.12 «Бүх жонгийн хязгаарлал»



7.13 «Гол замын чиг»

7.14 «Эгнээ»

7.15 «Тулгуур эрхтний бэрхшээлтэй хүн»

7.16 «Хараагүй хүн»

7.17.a

7.17.б

7.17 «Зорчих хэсгийн гадаргуугийн байдал»



**В хавсралт**  
(мэдээллийн)

**ЗАМЫН ТЭМДЭГЛЭЛ**

**1. Хэвтээ тэмдэглэл**

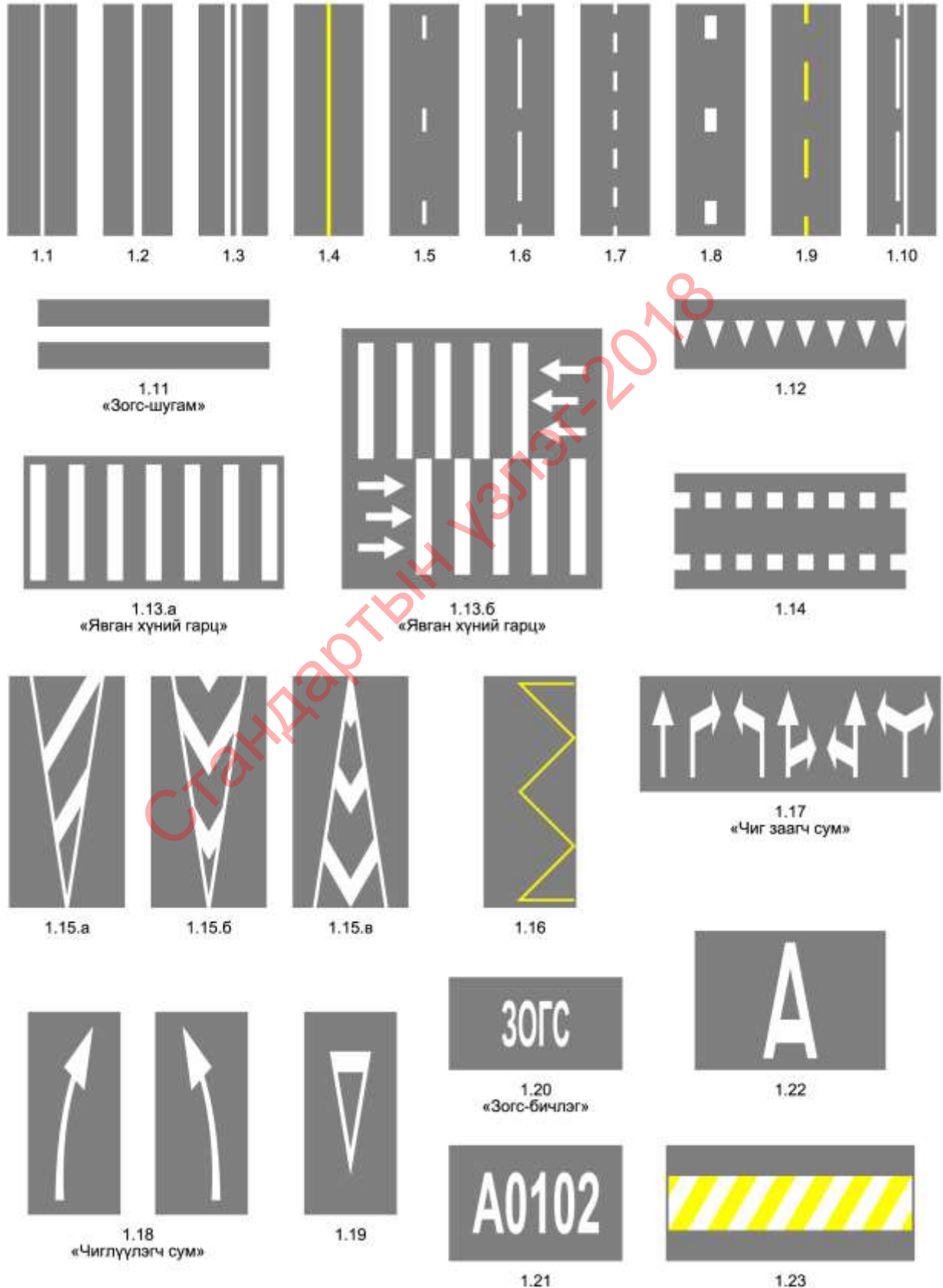

## В хавсралтын үргэлжлэл

### 2. Босоо тэмдэглэл



2.1.a



2.1.б



2.1.в



2.2



2.3



2.4.a



2.4.б



2.5



2.6

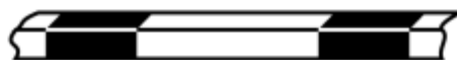

2.7

**С хавсралт**  
(мэдээллийн)

**ЗАМЫН ГЭРЛЭН ДОХИО**

**1. Тээврийн хэрэгслийн гэрлэн дохио**

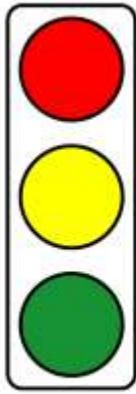

T.1.a

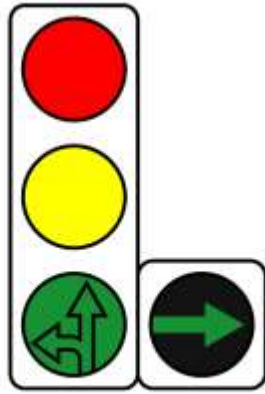

T.1.б

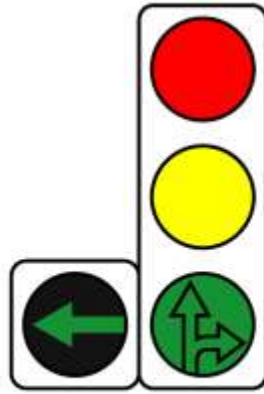

T.1.в

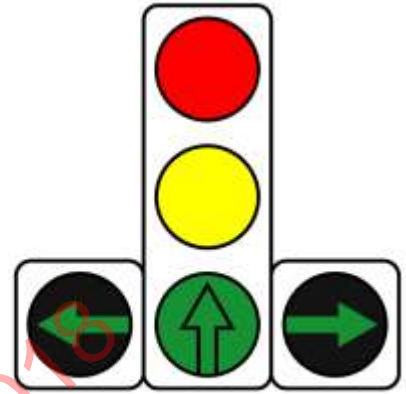

T.1.бз

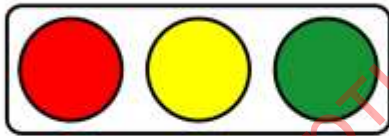

T.2.a

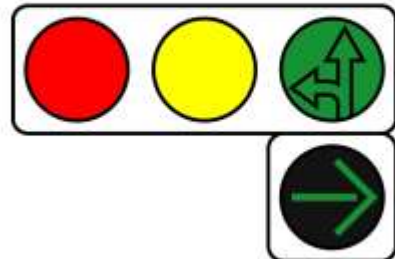

T.2.д

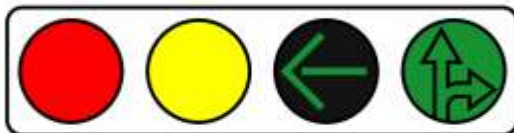

T.2.з

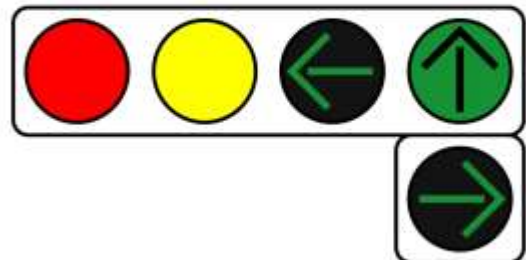

T.2.дз

С хавсралтын үргэлжлэл

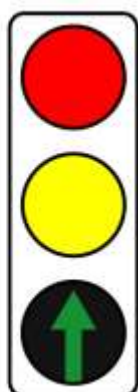

T.3

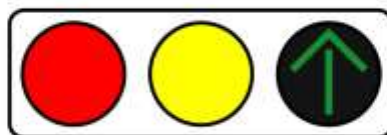

T.4

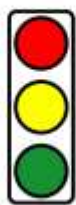

T.5

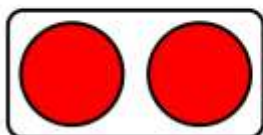

T.6.x



T.6

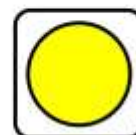

T.7

2. Явган зорчигчийн гэрлэн дохио

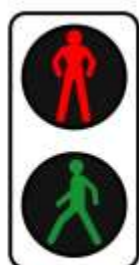

Я.1



Я.2

**D хавсралт**  
(норматив)

**ЗАМЫН ТЭМДГИЙГ БАЙРЛУУЛАХ БҮДҮҮВЧ**

а) Суурин газрын гаднах замд:

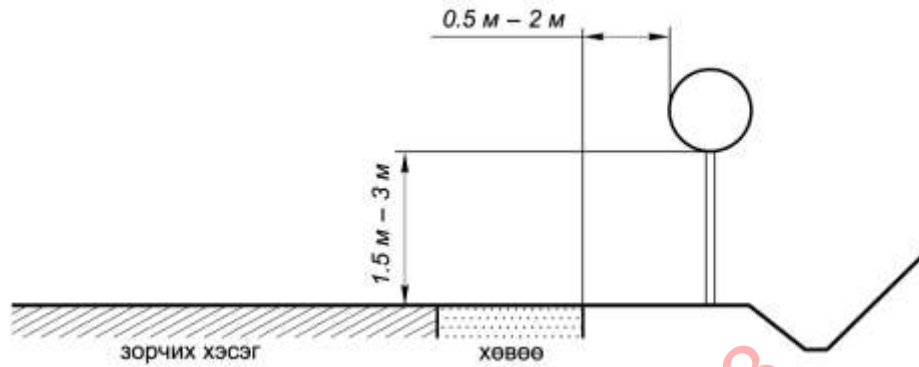

б) Суурин газрын доторхи замд:

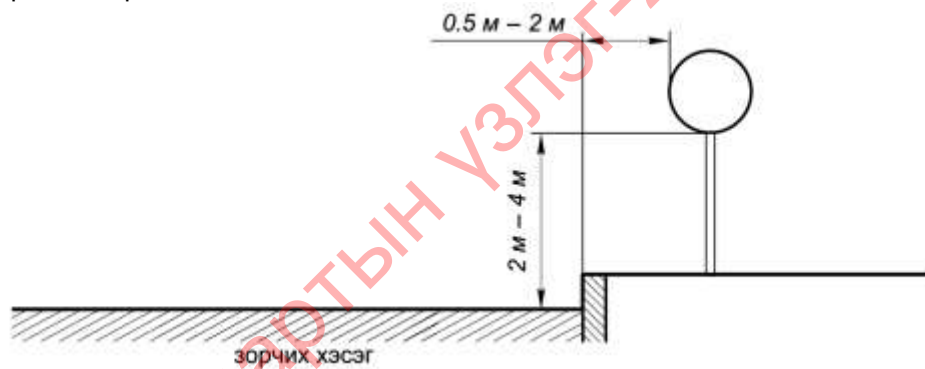

в) Хашигдмал нөхцөлд хөвөөн дээр:

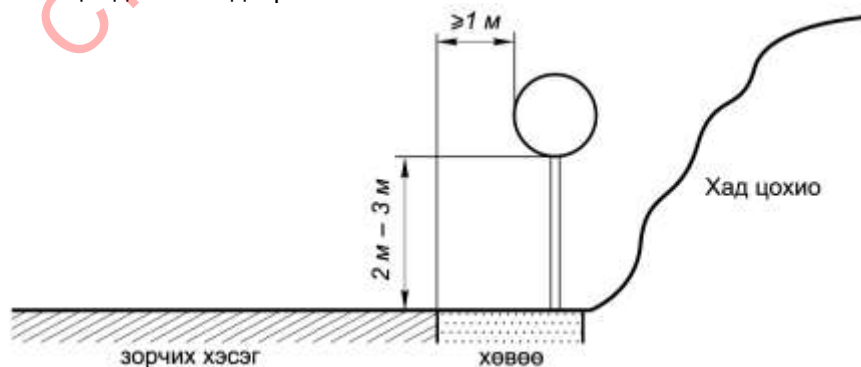

**D.1-р зураг – Замын хөндлөн огтлолын дагуу тэмдгийг байрлуулах зайн хэмжээс**

## D хавсралтын үргэлжлэл

а) Анхааруулах тэмдэг ба аюул бүхий хэсгийн эхлэлийн хооронд уулзвар байгаа тохиолдолд:

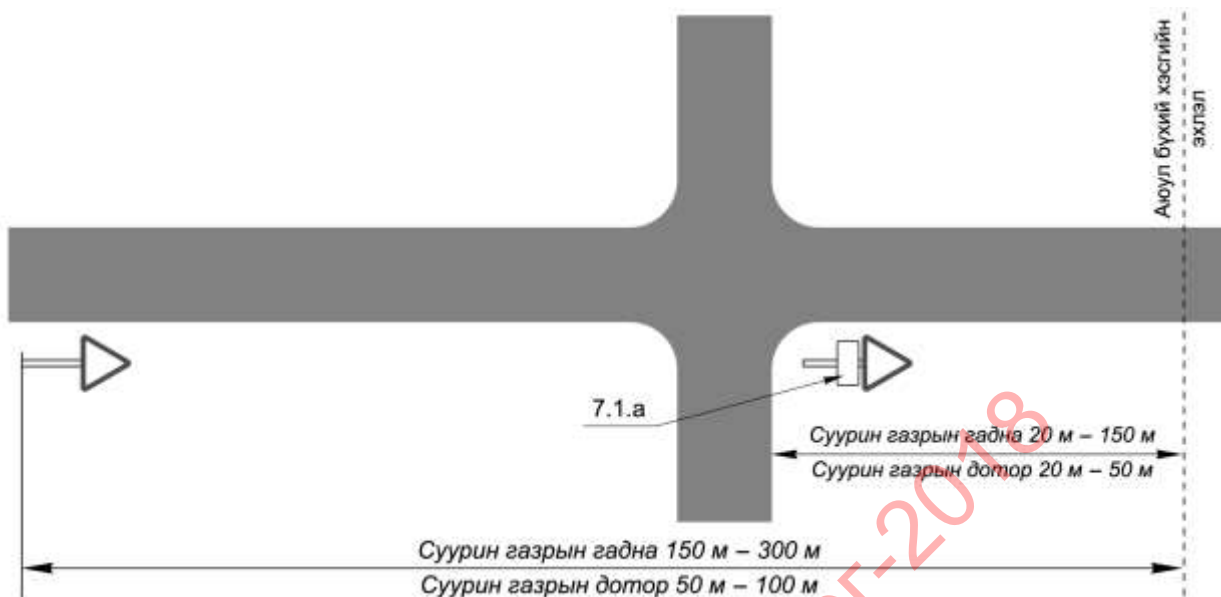

б) Уулзвараас тухайн аюул бүхий хэсгийн эхлэл хүртэлх зай 20 м-ээс бага байгаа тохиолдолд:

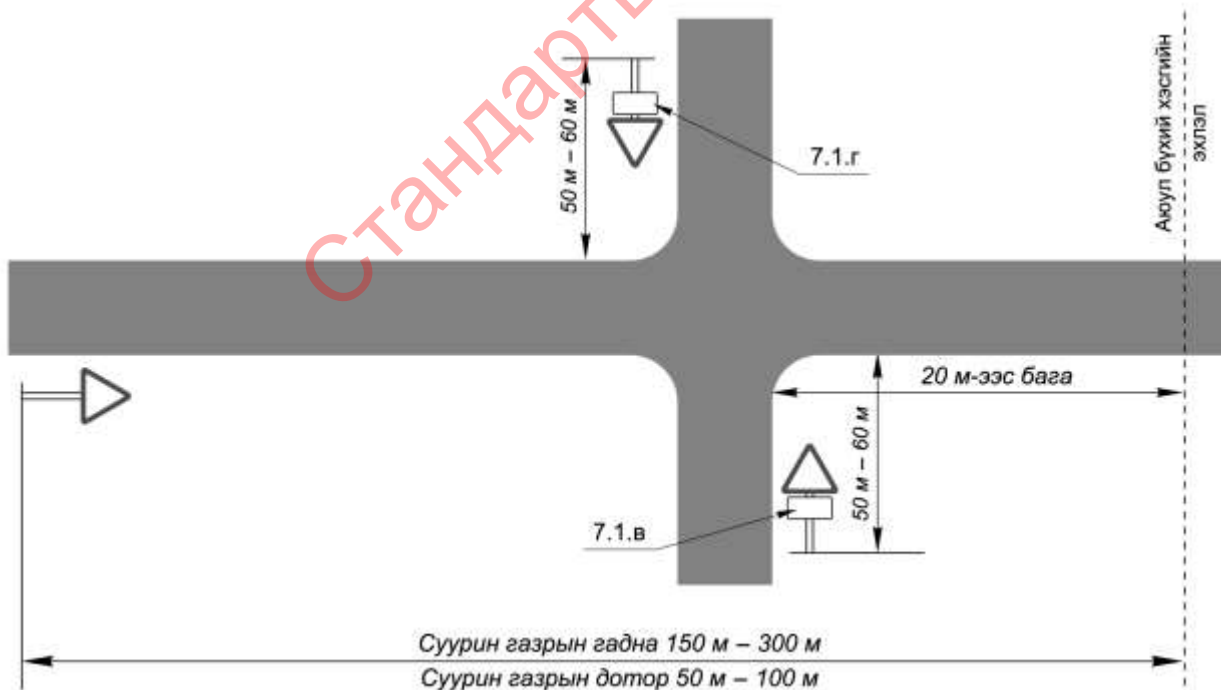

**D.2-р зураг – Анхааруулах тэмдгийг байрлуулах жишээ**



**D хавсралтын үргэлжлэл**

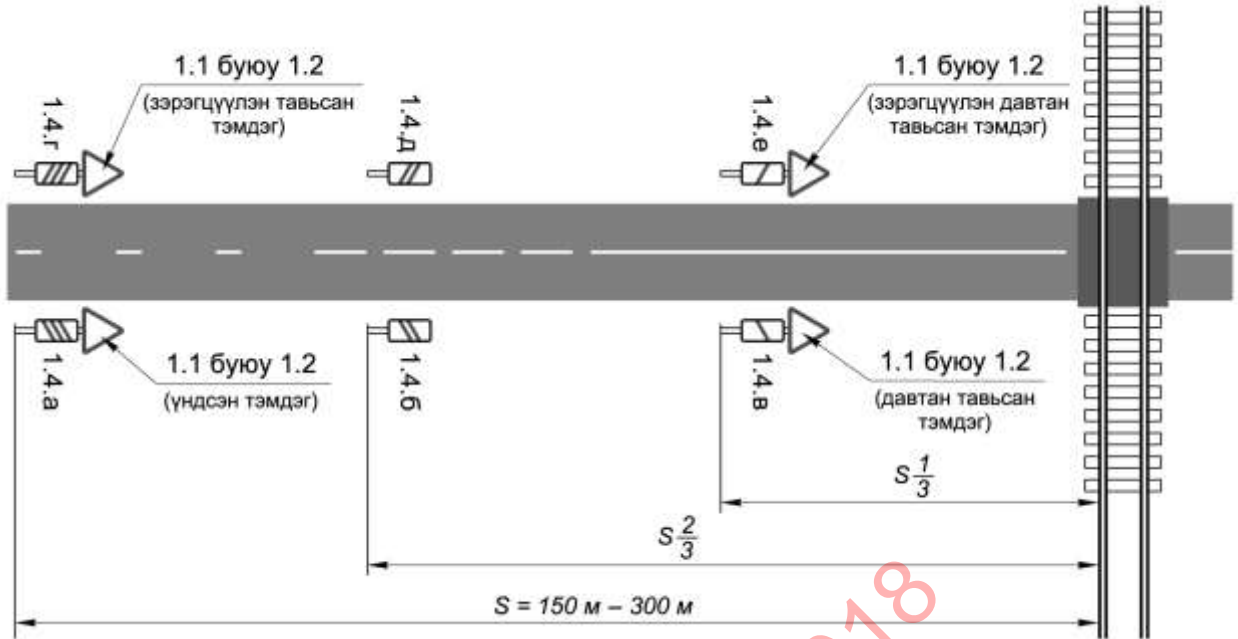

**D.3-р зураг – 1.4.а–1.4.е тэмдгийг байрлуулах бүдүүвч**

а) Гол зам нь чигээ өөрчилсөн уулзварт:

б) Гол замын төгсгөл дээр:

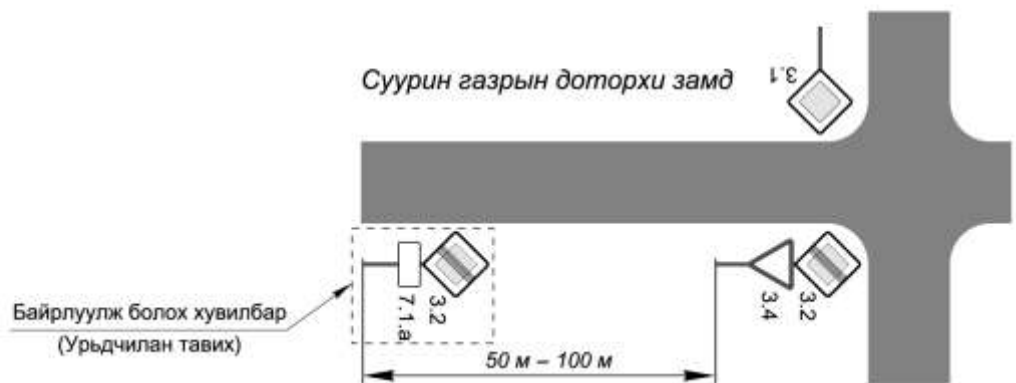
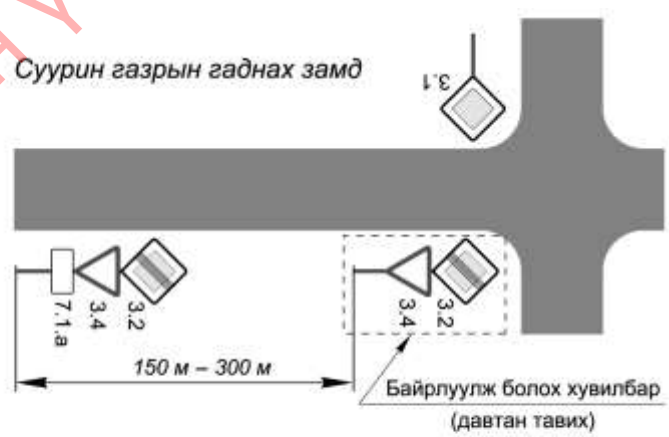
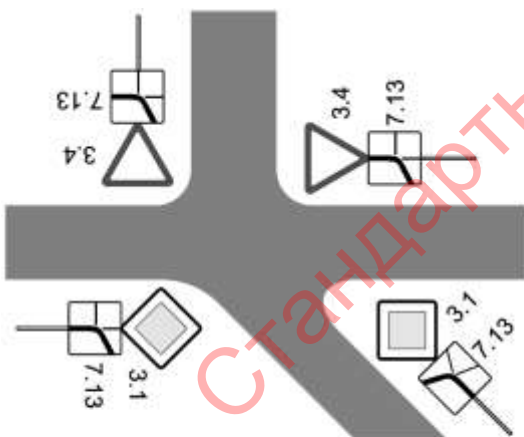

**D.4-р зураг – Дарааллын тэмдгийг байрлуулах жишээ**

D хавсралтын үргэлжлэл

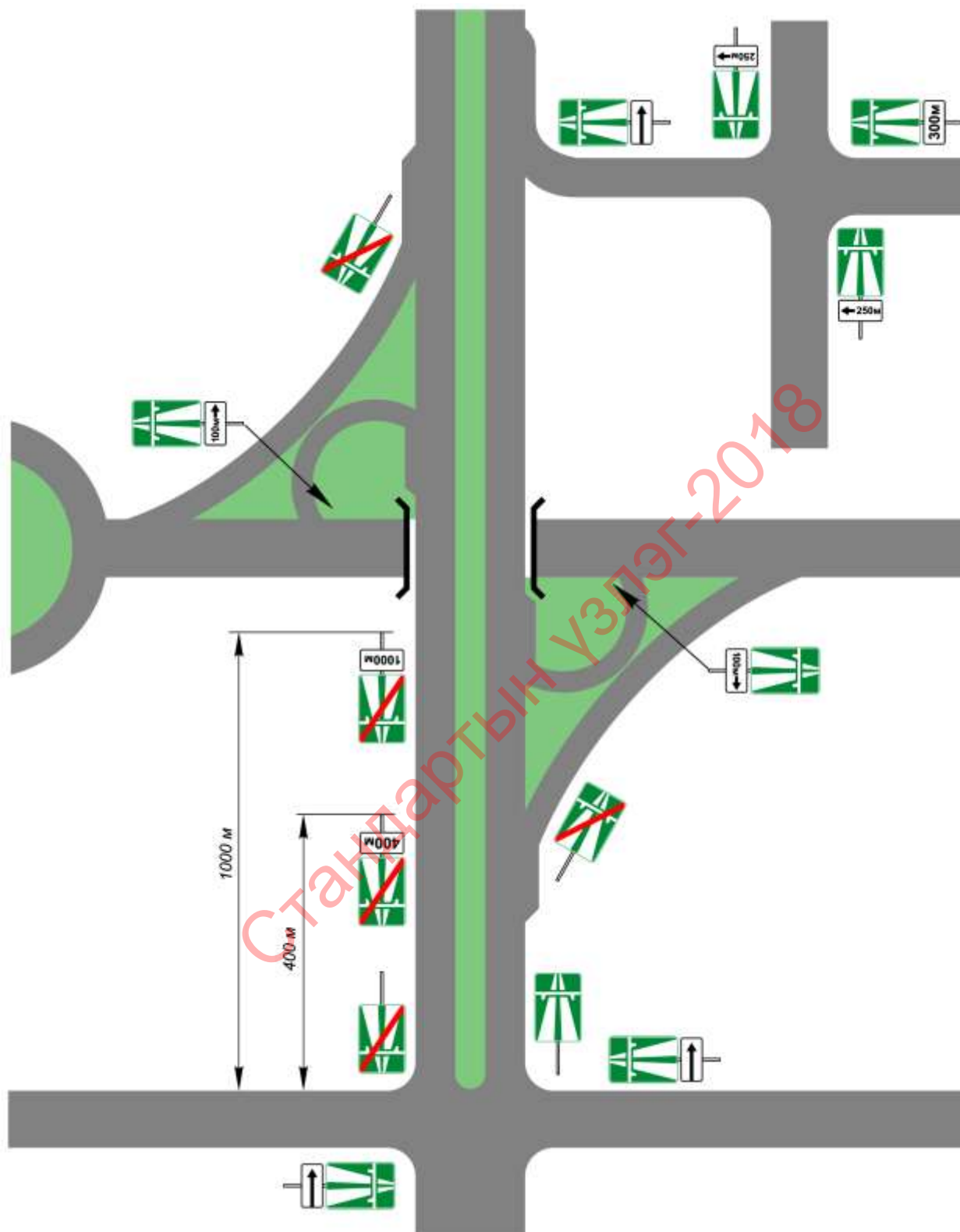

D.5-р зураг – 5.1 ба 5.2 тэмдгийг байрлуулах жишээ

**Е хавсралт**  
(норматив)

**ЗАМЫН ТЭМДЭГЛЭЛИЙГ ТАВИХ БҮДҮҮВЧ**

а) Үзэгдэлтийн зай зөвшөөрөгдсөн хэмжээнээс бага болсон хэсгүүд давхацсан тохиолдолд:

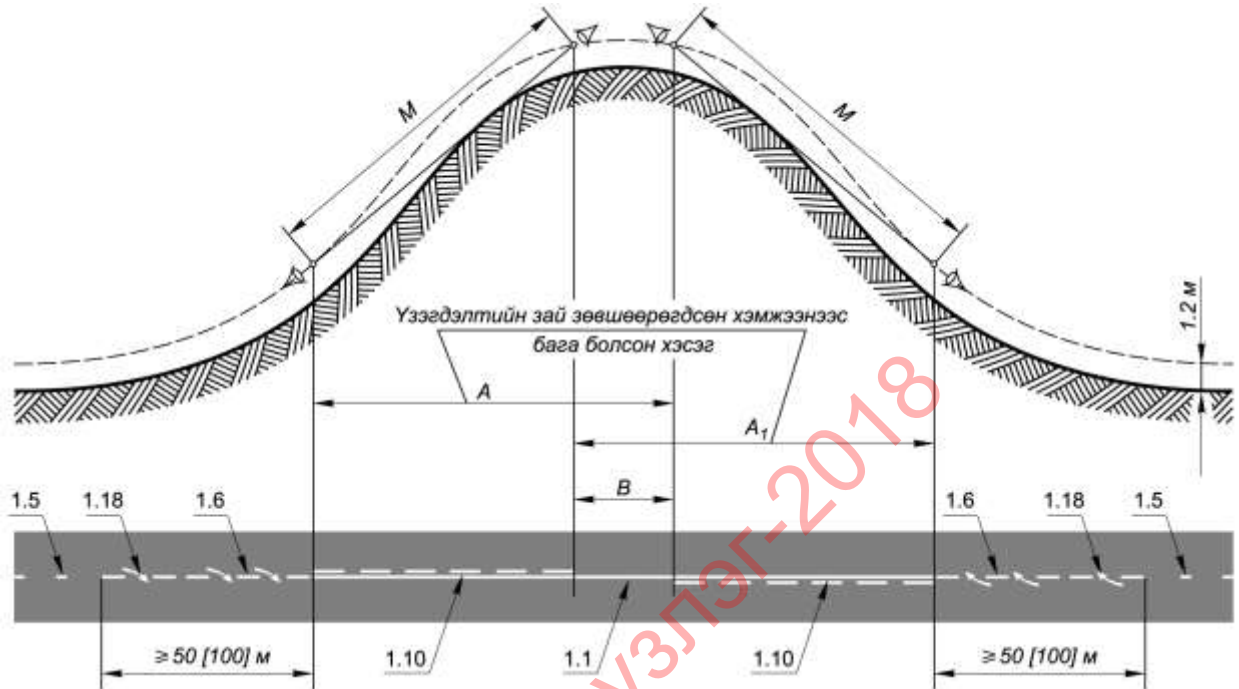

б) Үзэгдэлтийн зай зөвшөөрөгдсөн хэмжээнээс бага болсон хэсгүүд давхцаагүй тохиолдолд:

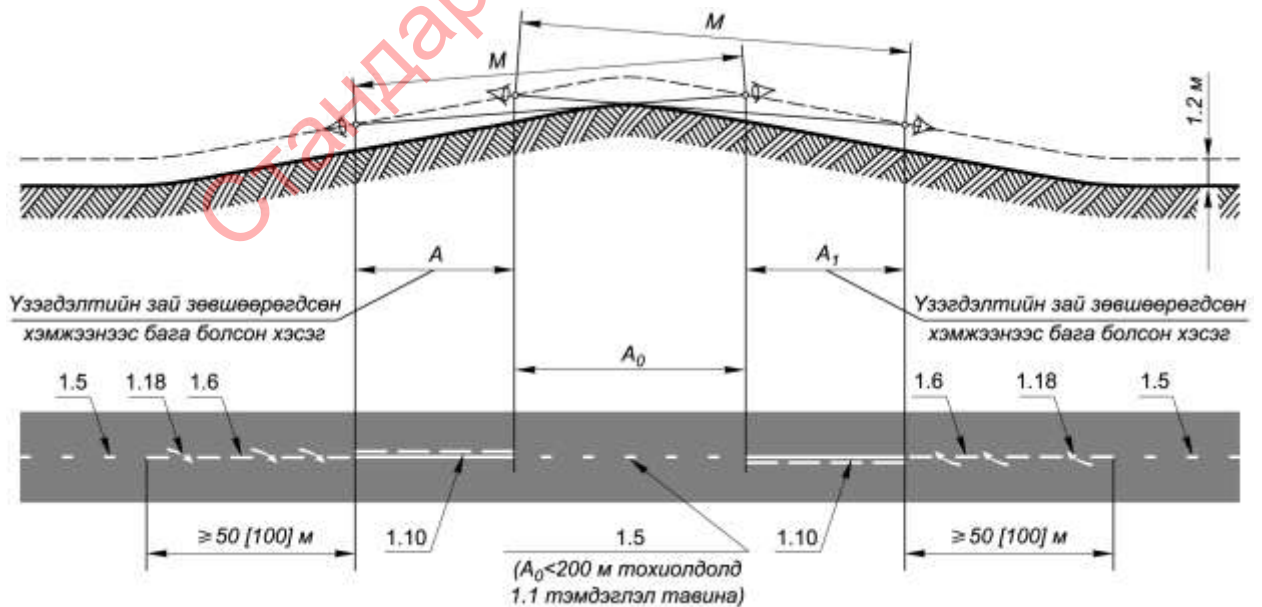

$M$  – тухайн хурдтай яваа үед хөдөлгөөний аюулгүй байдлыг хангах үзэгдэлтийн хамгийн бага зай (1-р хүснэгтэд заасан)

**Е.1-р зураг – Үзэгдэлт хязгаарлагдмал замын хэсэгт тэмдэглэл тавих бүдүүвч**

Е хавсралтын үргэлжлэл

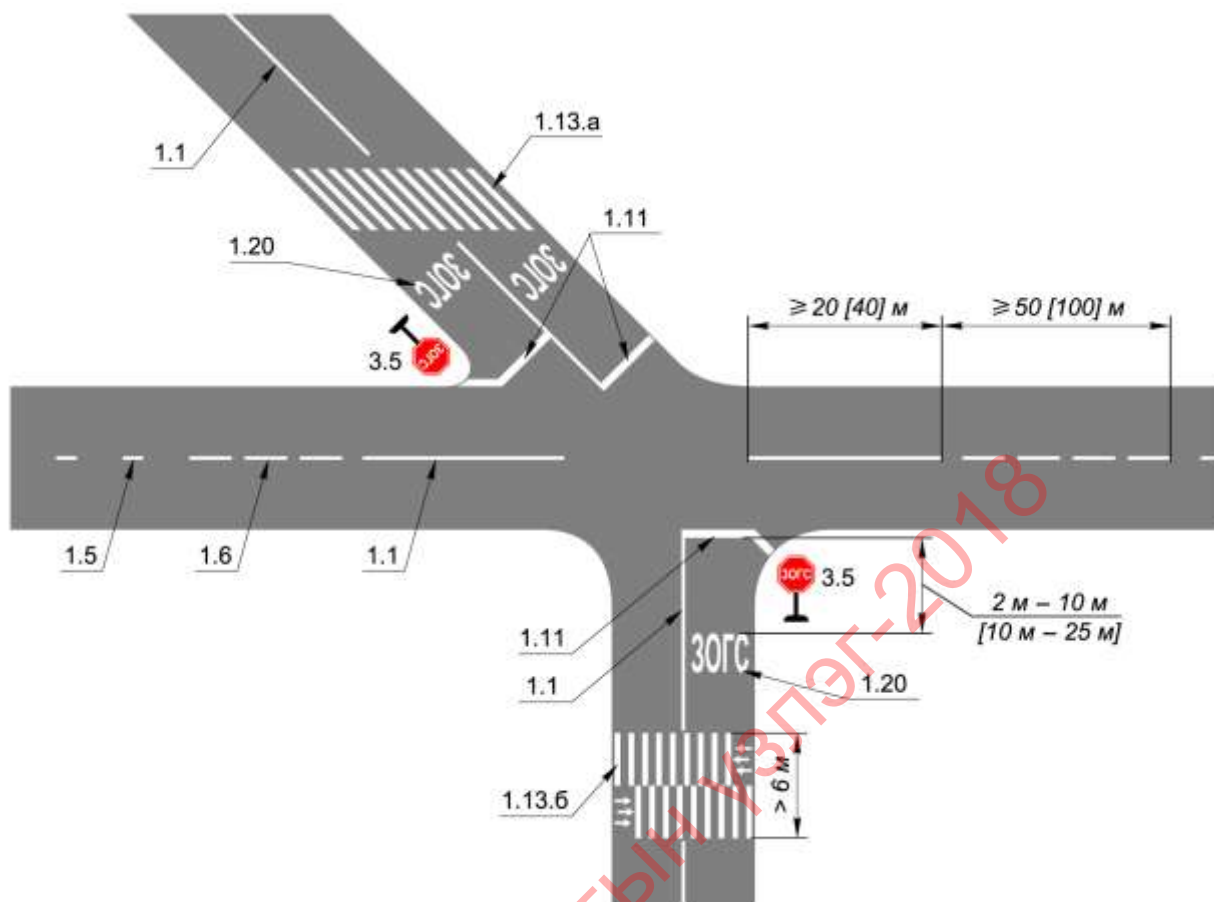

Е.2-р зураг – Үзэгдэлт хязгаарлагдмал зохицуулдаггүй уулзварын өмнө тэмдэглэл тавих жишээ

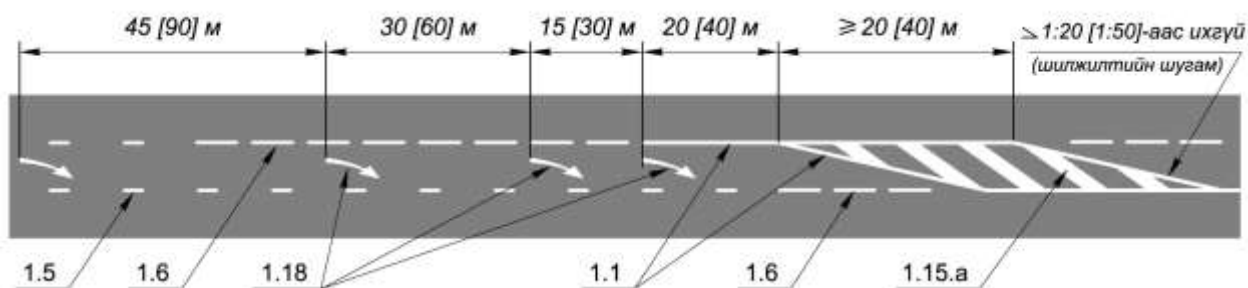

Е.3-р зураг – Нэг чиг дэх хөдөлгөөний эгнээний тоо хасагдах хэсэгт тэмдэглэл тавих жишээ

Е хавсралтын үргэлжлэл

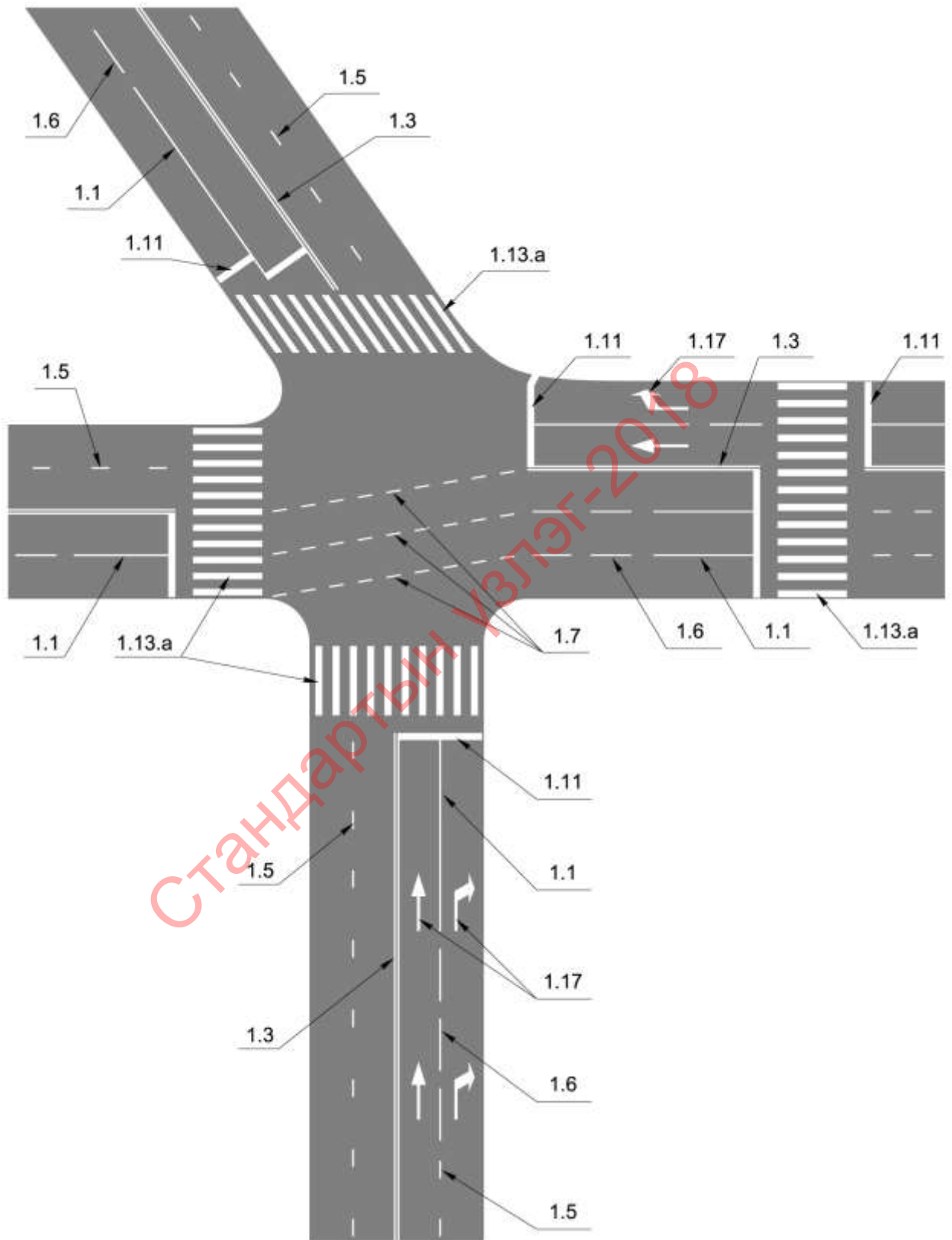

Е.4-р зураг – Зохицуулдаг уулзварт тэмдэглэл тавих жишээ

Е хавсралтын үргэлжлэл

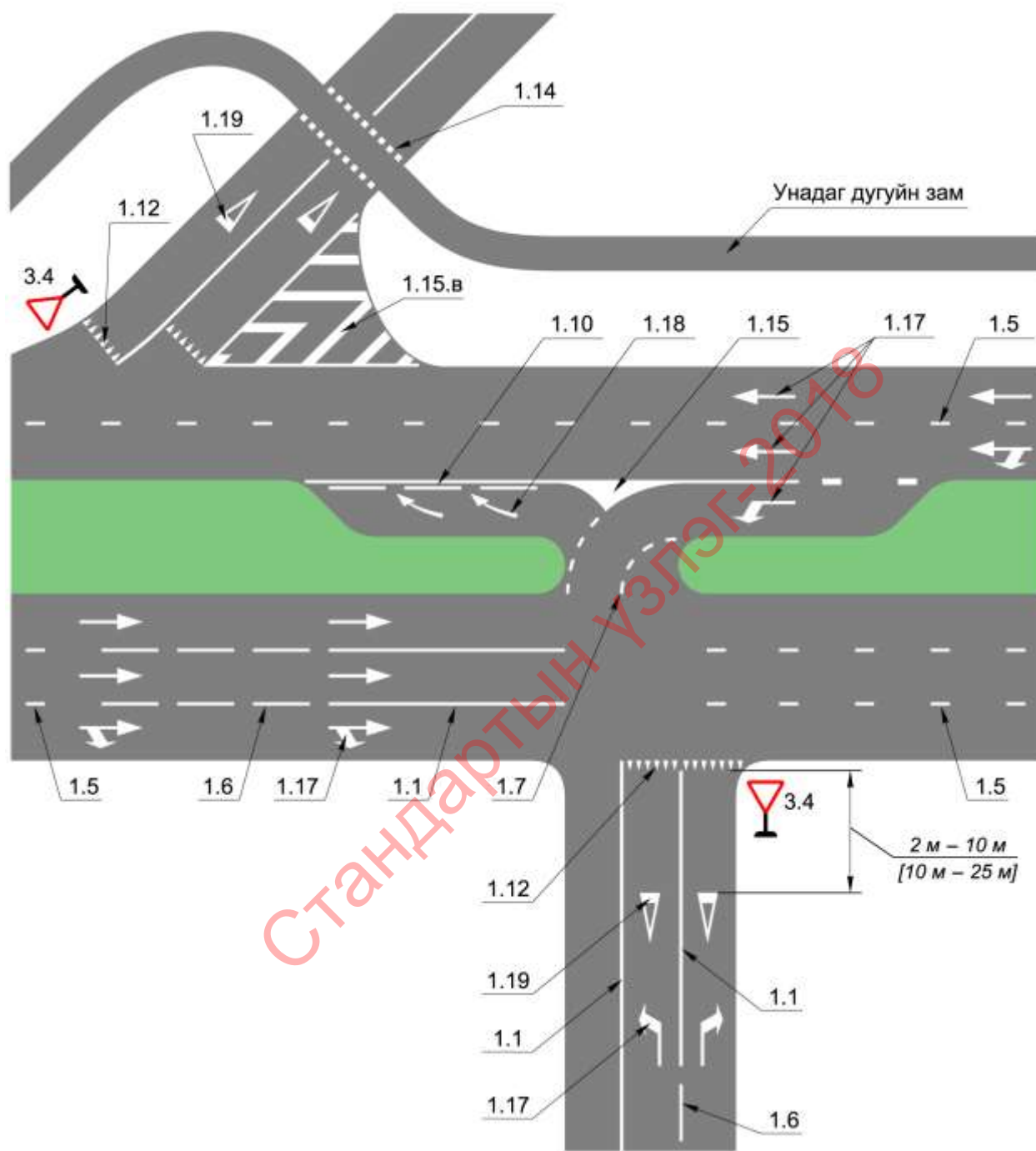

Е.5-р зураг – Зорчих хэсгүүдийн нийлмэл огтлолцол дээр тэмдэглэл тавих жишээ



Е хавсралтын үргэлжлэл

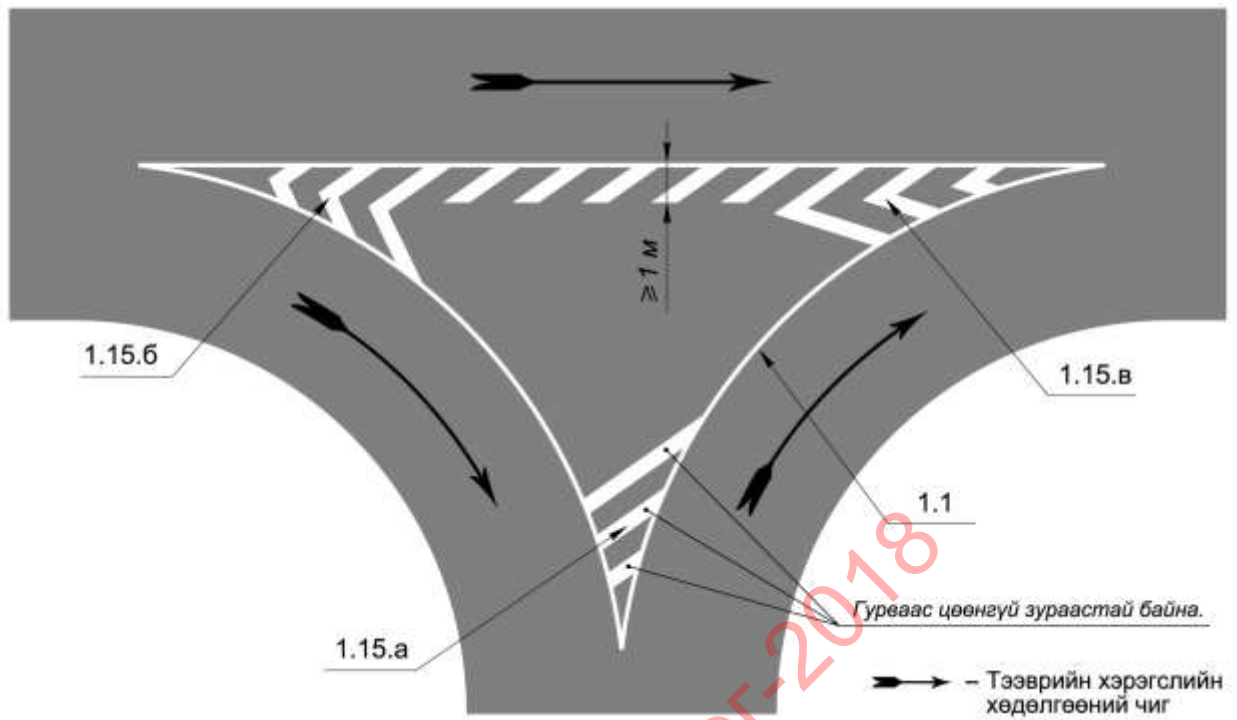

Е.6-р зураг – Чиглүүлэгч арлыг тэмдэглэх жишээ

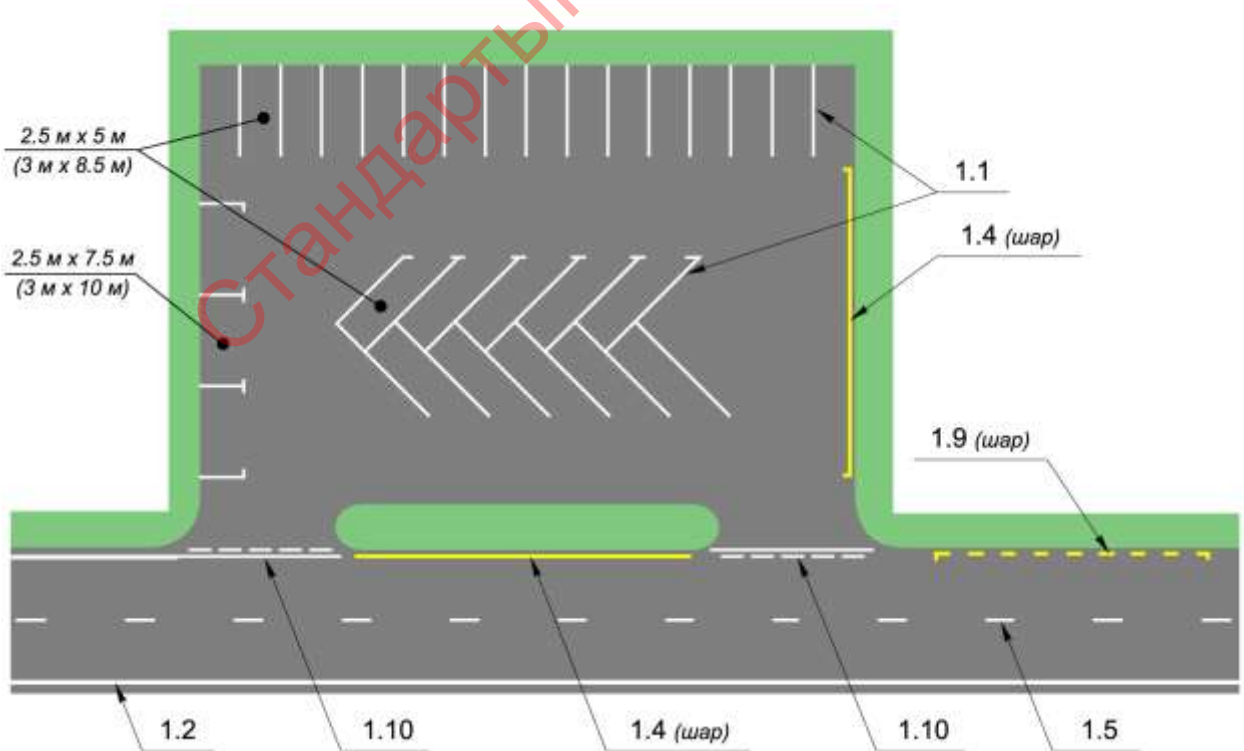

Е.7-р зураг – Тээврийн хэрэгслийн зогсоолын талбай дээр тэмдэглэл тавих жишээ

**Е хавсралтын үргэлжлэл**

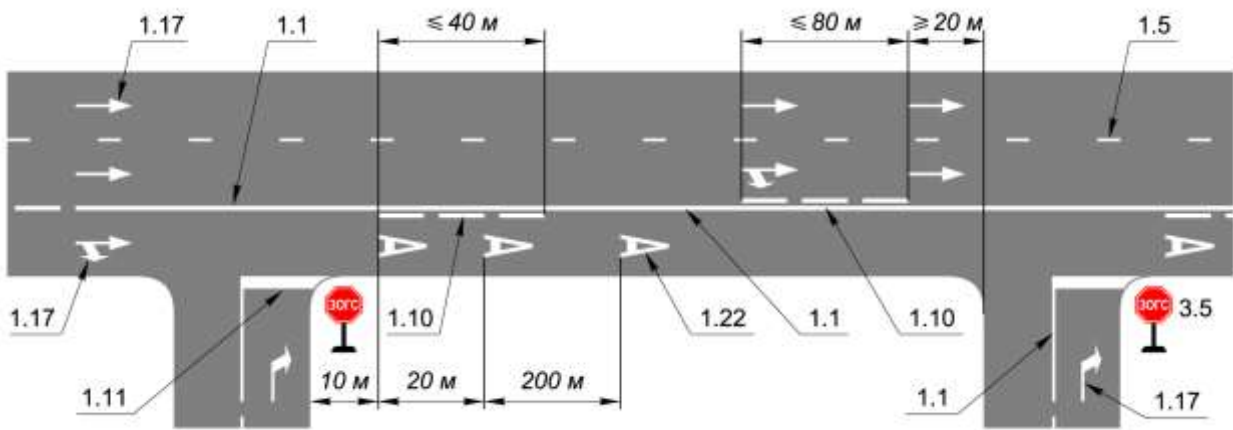

**Е.8-р зураг – Чиглэлийн тээврийн хэрэгслийн эгнээ бүхий замын хэсэгт тэмдэглэл тавих жишээ**

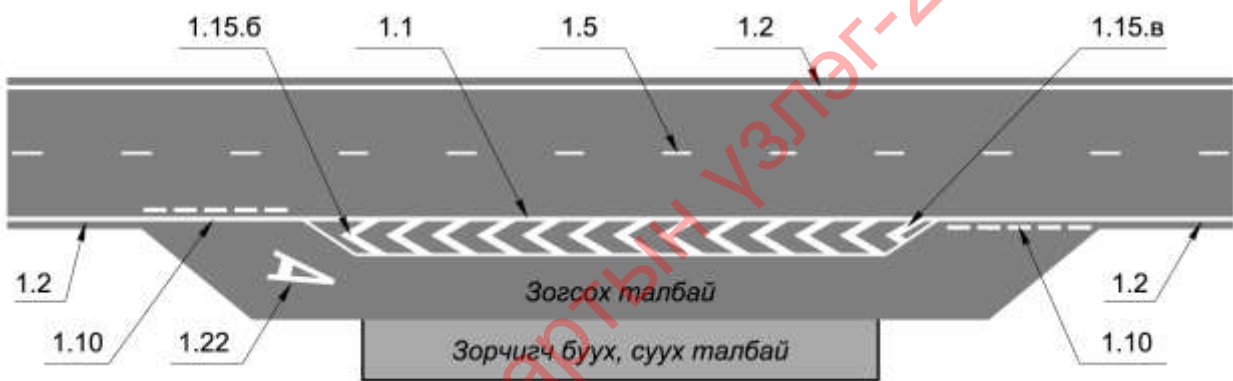

**Е.9-р зураг – Чиглэлийн тээврийн хэрэгслийн буудлын талбайг тэмдэглэлээр тусгаарлах жишээ**

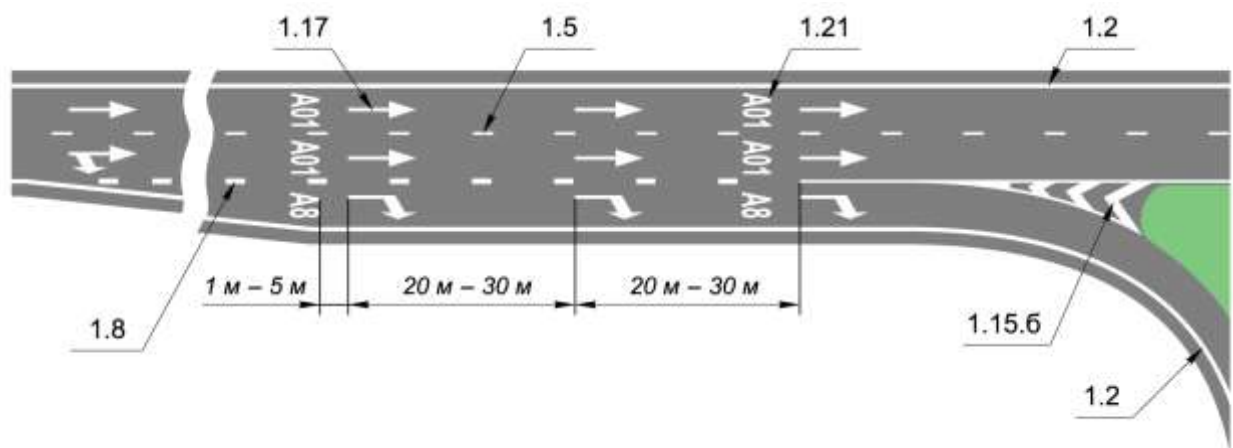

**Е.10-р зураг – Тууш замаас гарах хэсэг дээр тэмдэглэл тавих жишээ**

Е хавсралтын үргэлжлэл

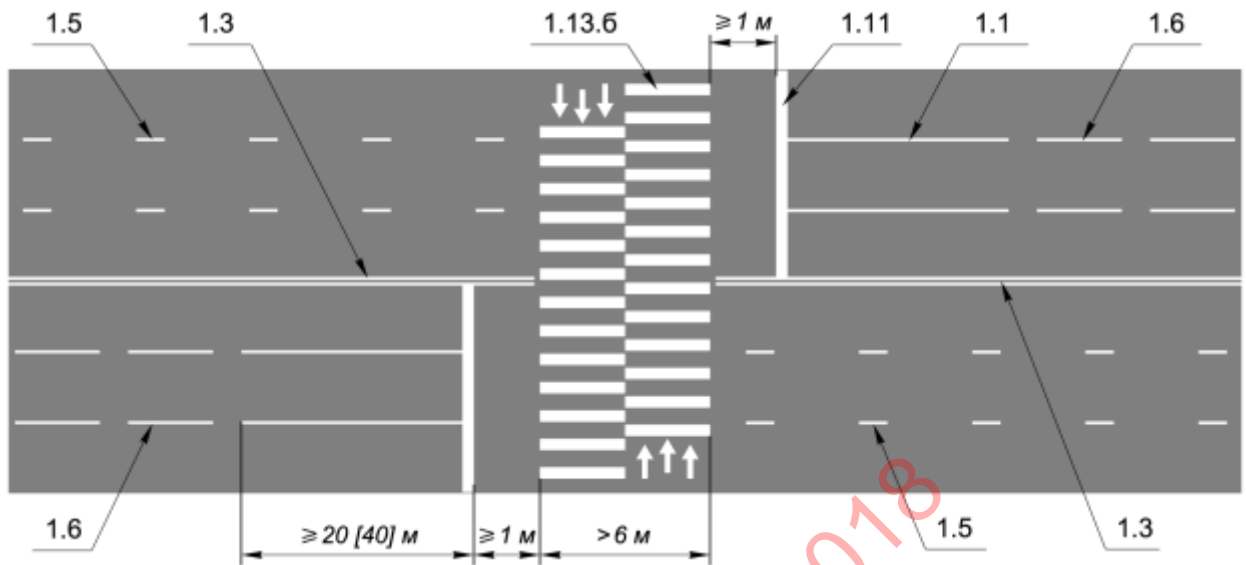

Е.11-р зураг – Явган хүний зохицуулдаг гарц дээр тэмдэглэл тавих жишээ

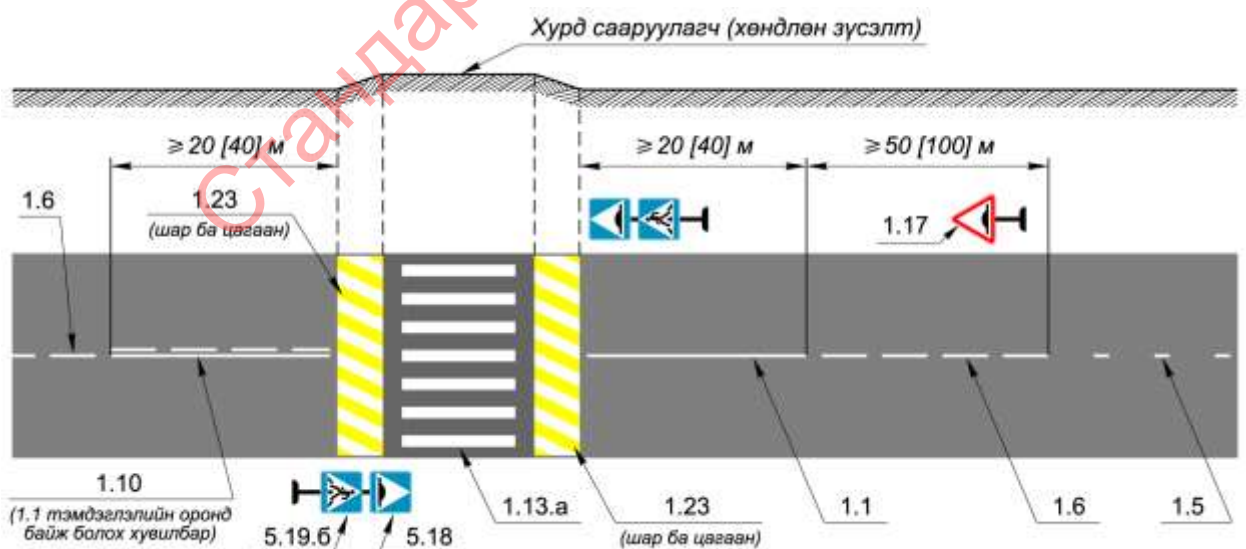

Е.12-р зураг – Явган хүний гарц бүхий хурд сааруулагч дээр тэмдэглэл тавих жишээ

### Е хавсралтын үргэлжлэл

а) Хаалттай гармын өмнө:

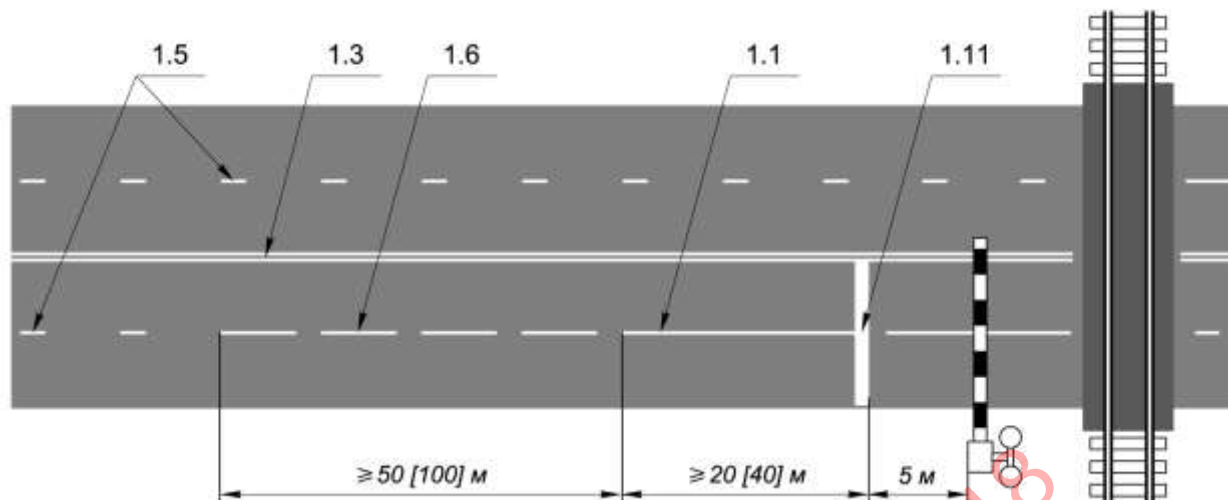

б) Эсрэг хөдөлгөөнтэй хоёр эгнээгээр зорчдог замын хэсэгт:

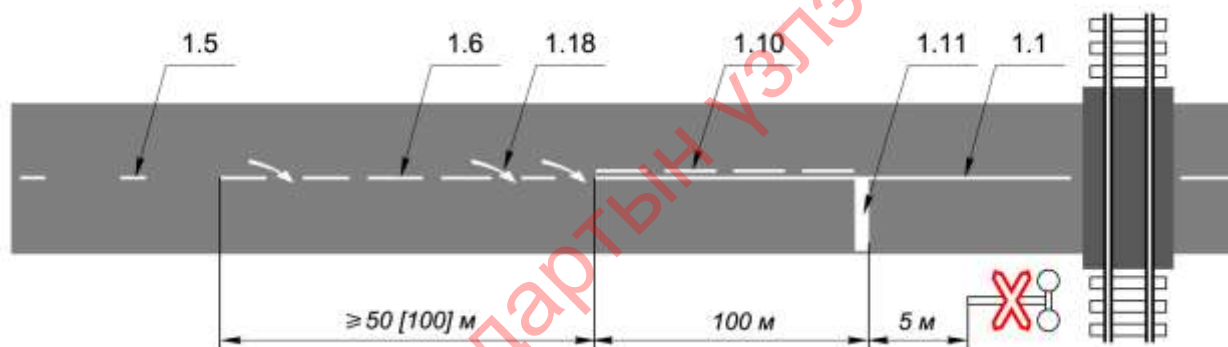

в) Гармын өмнө 3.5 тэмдэг тавьсан тохиолдолд:

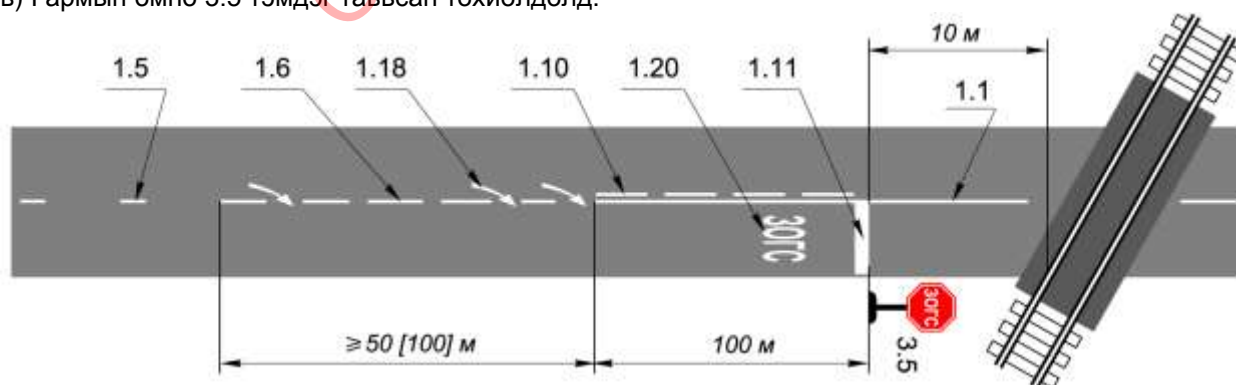

**Е.13-р зураг – Төмөр замын гармын өмнө тэмдэглэл тавих жишээ**

Е хавсралтын үргэлжлэл

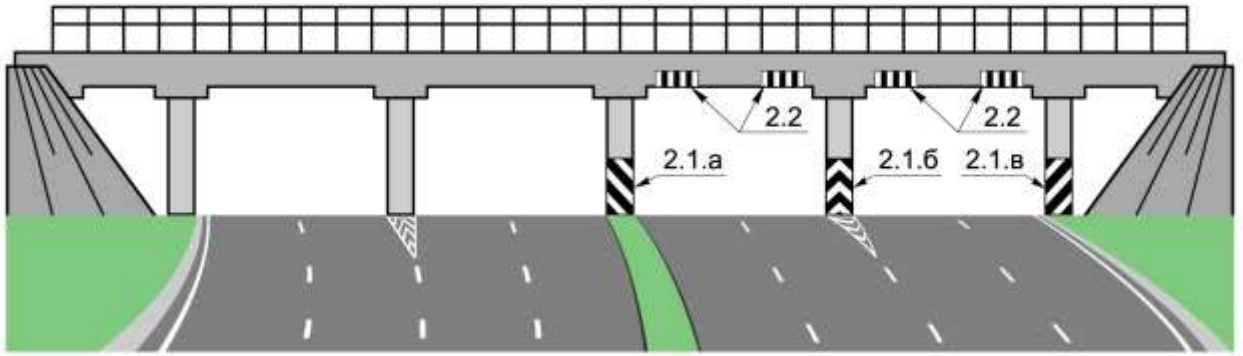

Е.14-р зураг – 2.1.а, 2.1.б, 2.1.в, 2.2 тэмдэглэлийг хэрэглэх жишээ

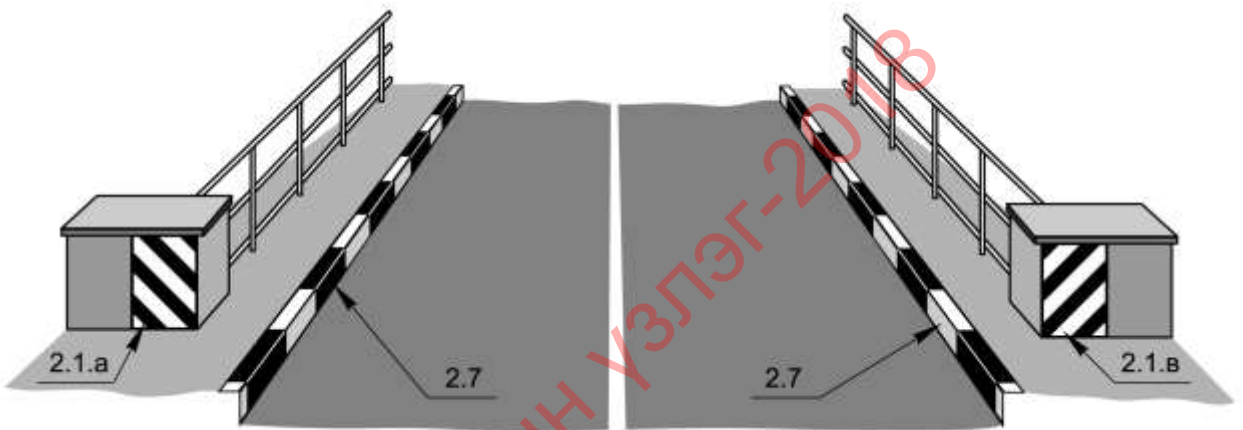

Е.15-р зураг – 2.1.а, 2.1.в, 2.7 тэмдэглэлийг хэрэглэх жишээ

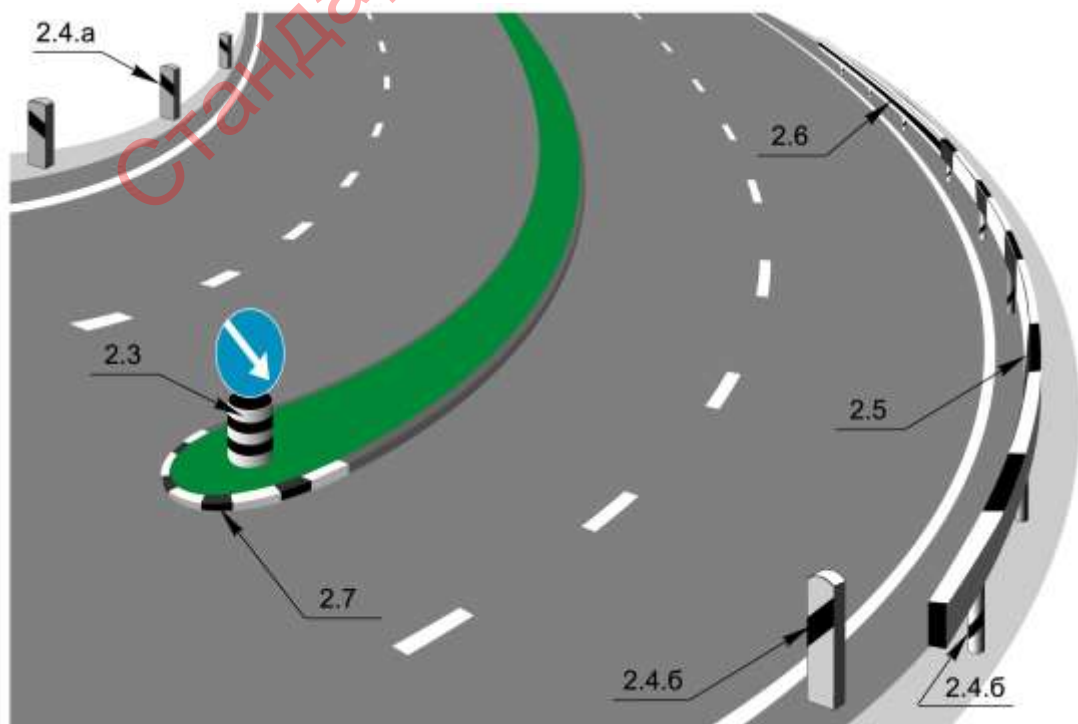

Е.16-р зураг – 2.3–2.7 тэмдэглэлүүдийг хэрэглэх жишээ

**F хавсралт**  
(норматив)

**ЗАМЫН ГЭРЛЭН ДОХИОГ БАЙРЛУУЛАХ БҮДҮҮВЧ**

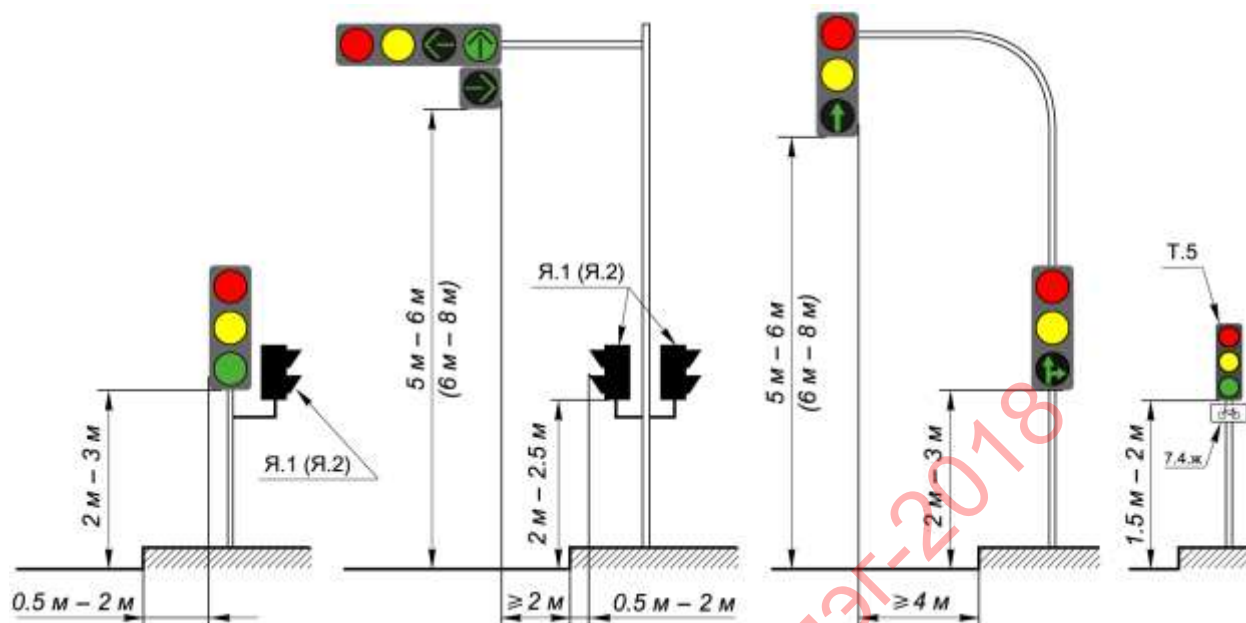

**F.1-р зураг – Замын хөндлөн огтлолын дагуу гэрлэн дохиог байрлуулах зайн хэмжээс**

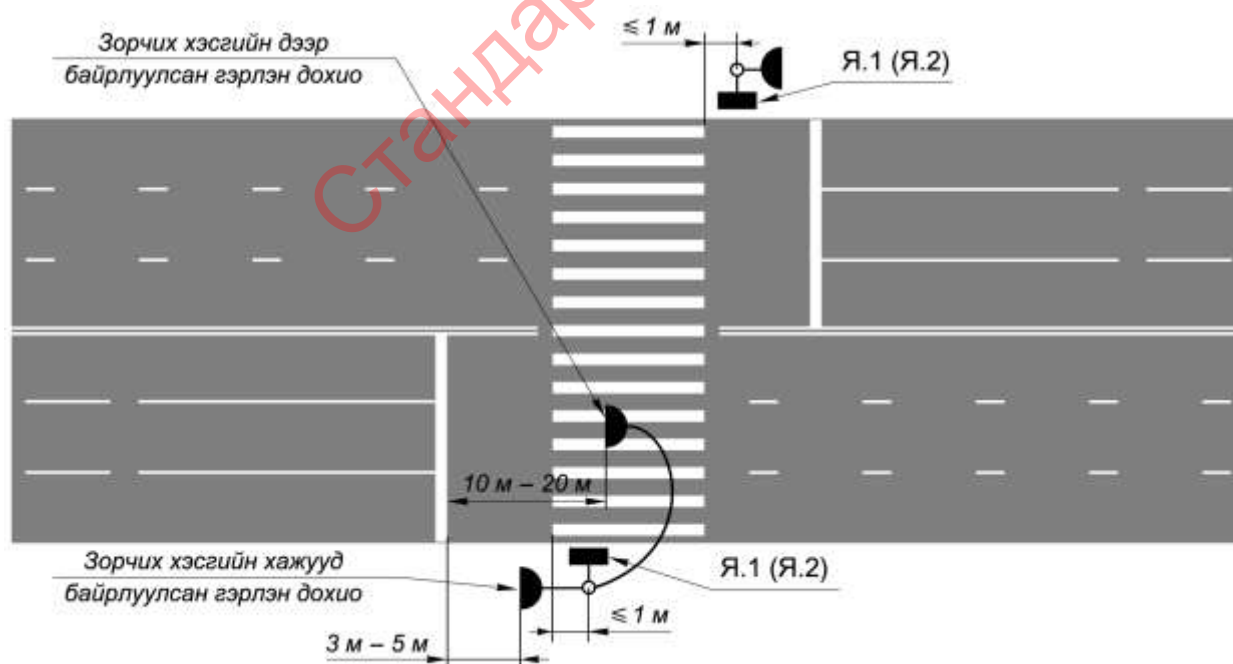

**F.2-р зураг – Явган хүний гарц дээр гэрлэн дохиог байрлуулах бүдүүвч**



**F хавсралтын үргэлжлэл**

а) Үндсэн байрлуулалт:

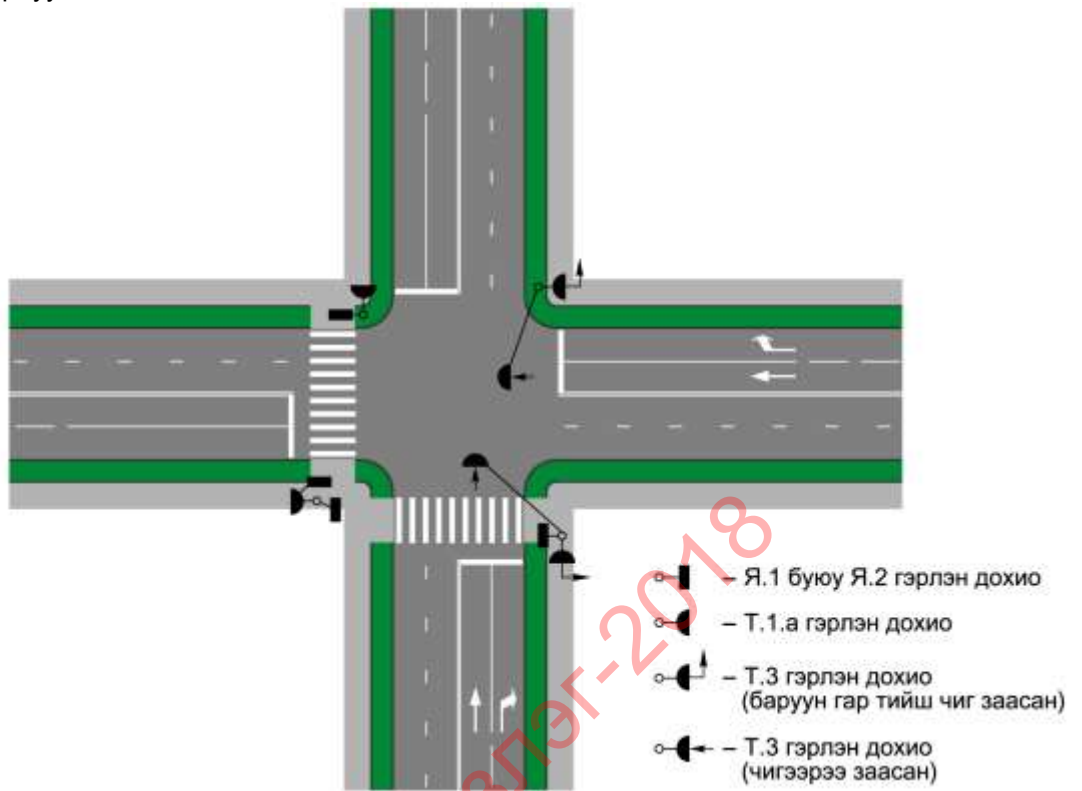

б) Гэрлэн дохиог давтан байрлуулах нь:

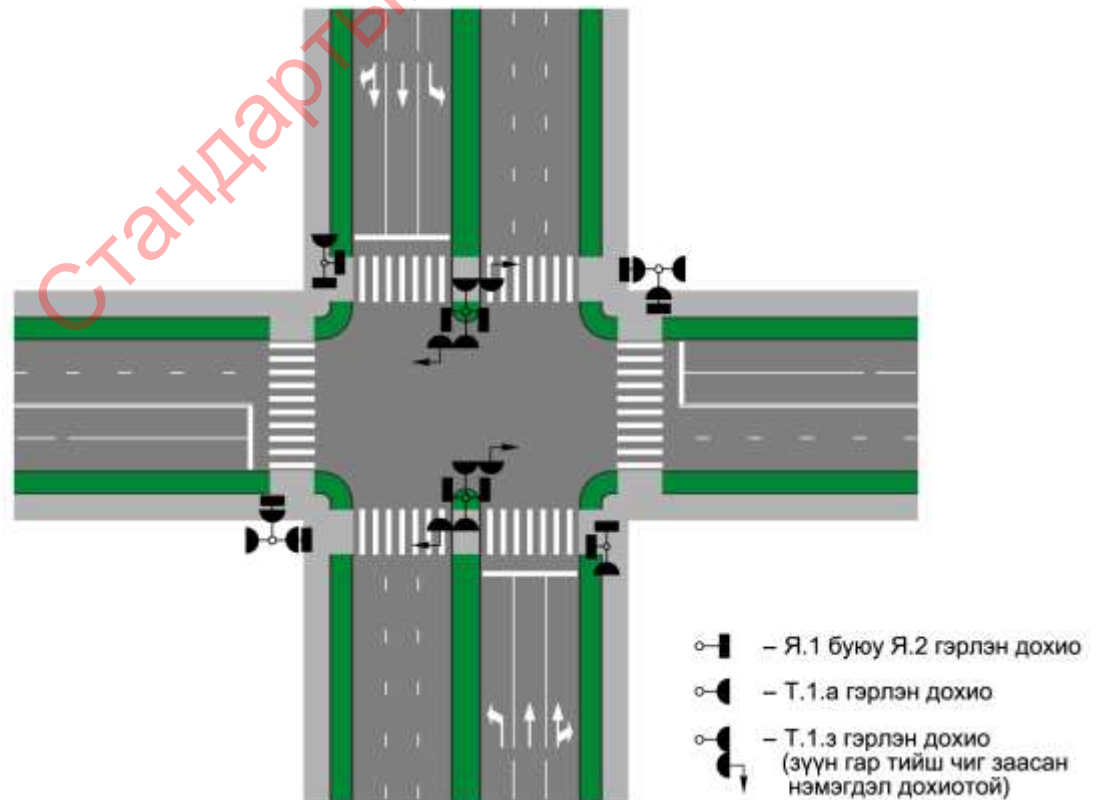

**F.3-р зураг – Уулзварт гэрлэн дохиог байрлуулах бүдүүвч**

**G хавсралт**  
(норматив)

**ЗАМЫН ХАШИЛТ БА ЧИГЛҮҮЛЭГЧ ШОНГ БАЙРЛУУЛАХ БҮДҮҮВЧ**

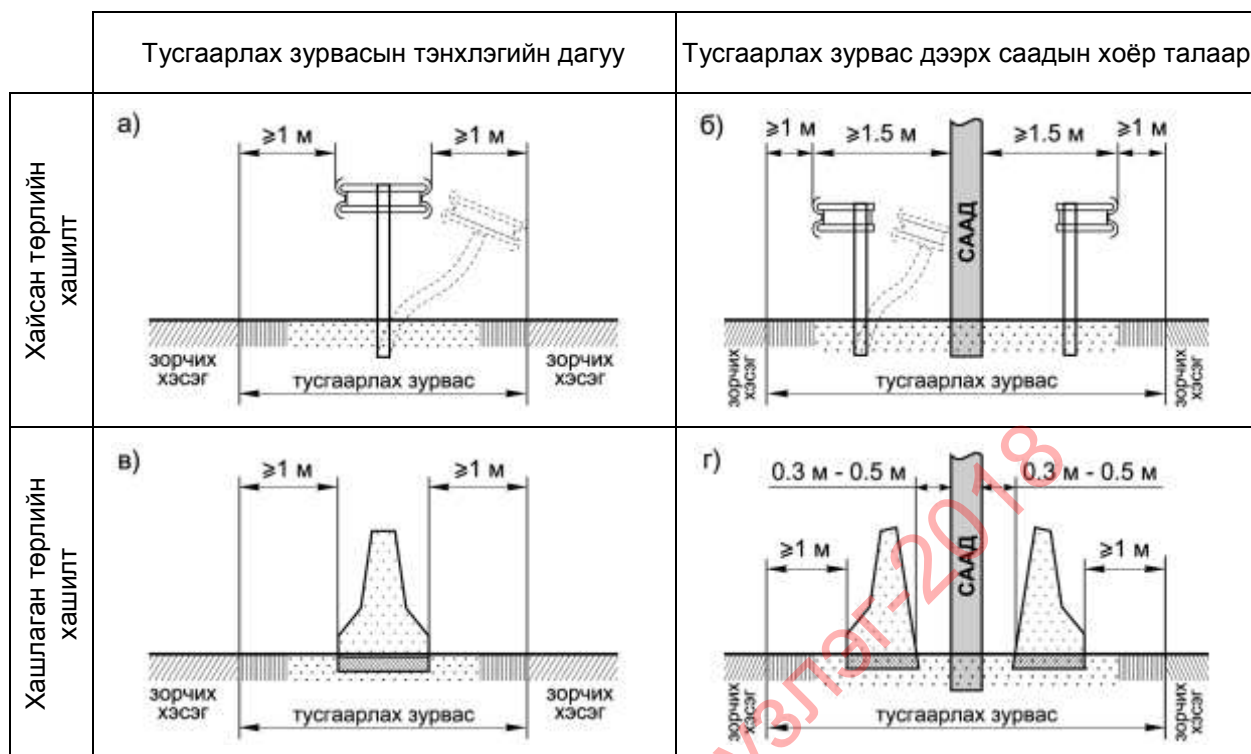

**G.1-р зураг – Хашилтыг тусгаарлах зурвас дээр байрлуулах бүдүүвч**

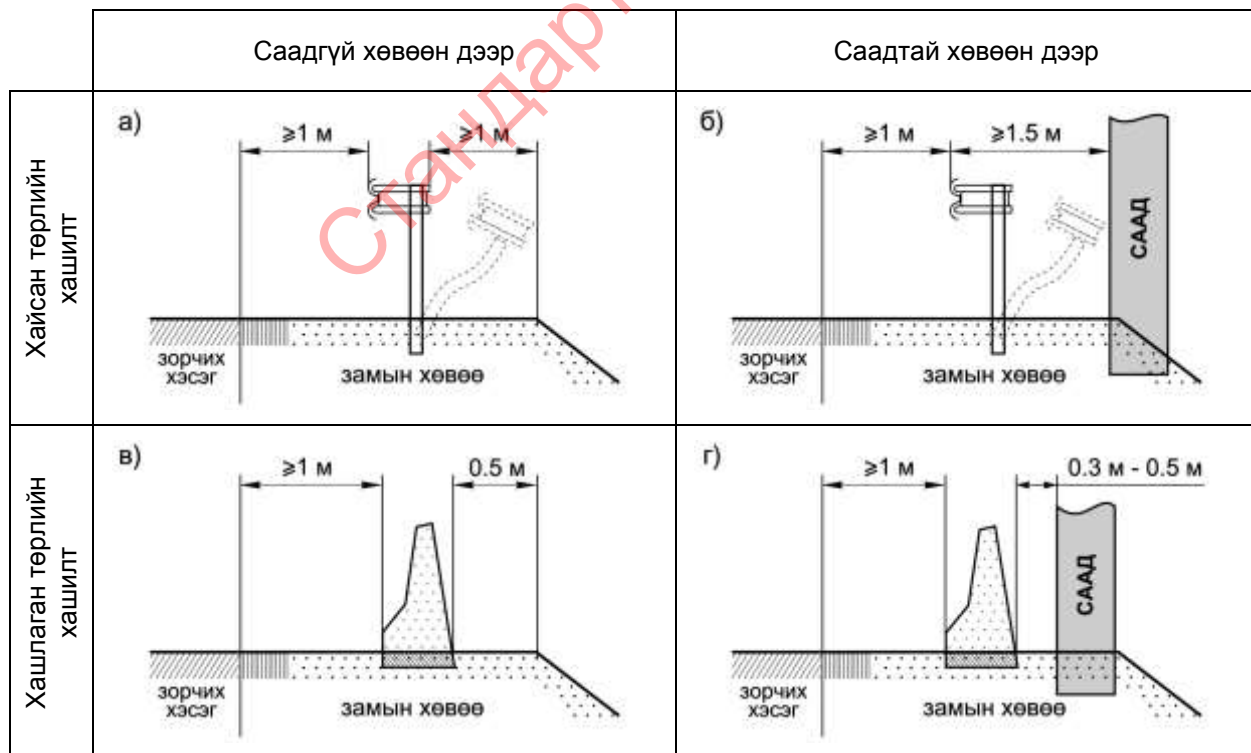

**G.2-р зураг – Хашилтыг хөвөөн дээр байрлуулах бүдүүвч**

**G хавсралтын үргэлжлэл**

а) Хашилтыг нүүрэн талаас нь харсан байдал:

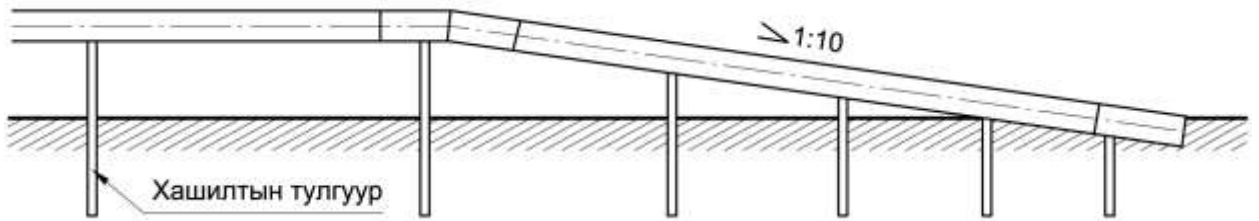

б) Хашилтыг дээрээс нь харсан байдал:

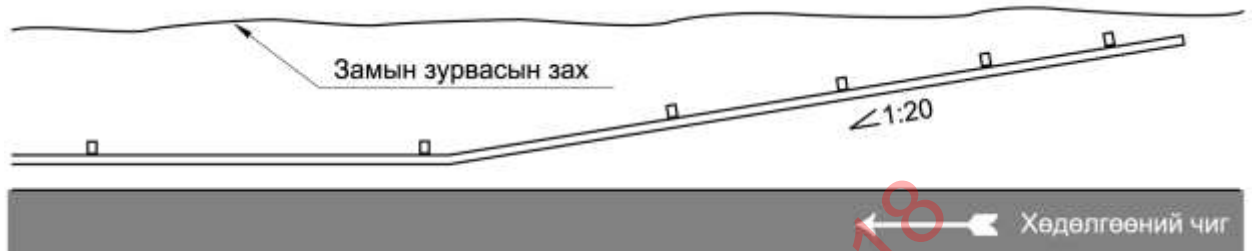

**G.3-р зураг – Ойртолтын шугаман хашилтыг байрлуулах бүдүүвч**

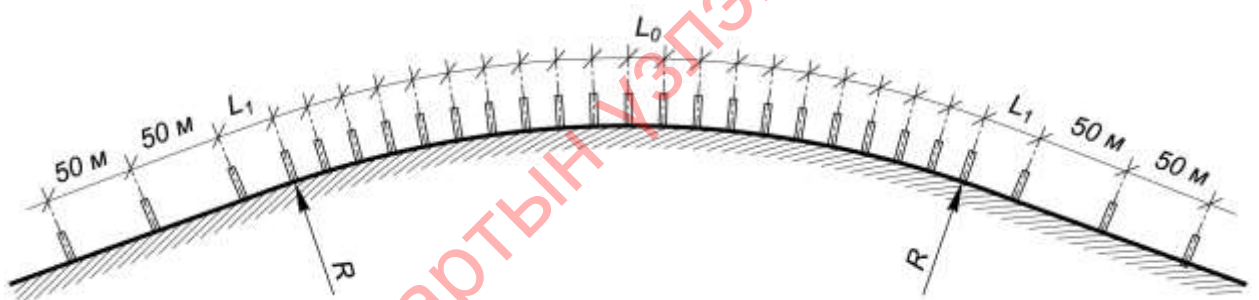

**G.4-р зураг – Чиглүүлэгч шонг замын гүвээн дээр байрлуулах бүдүүвч**

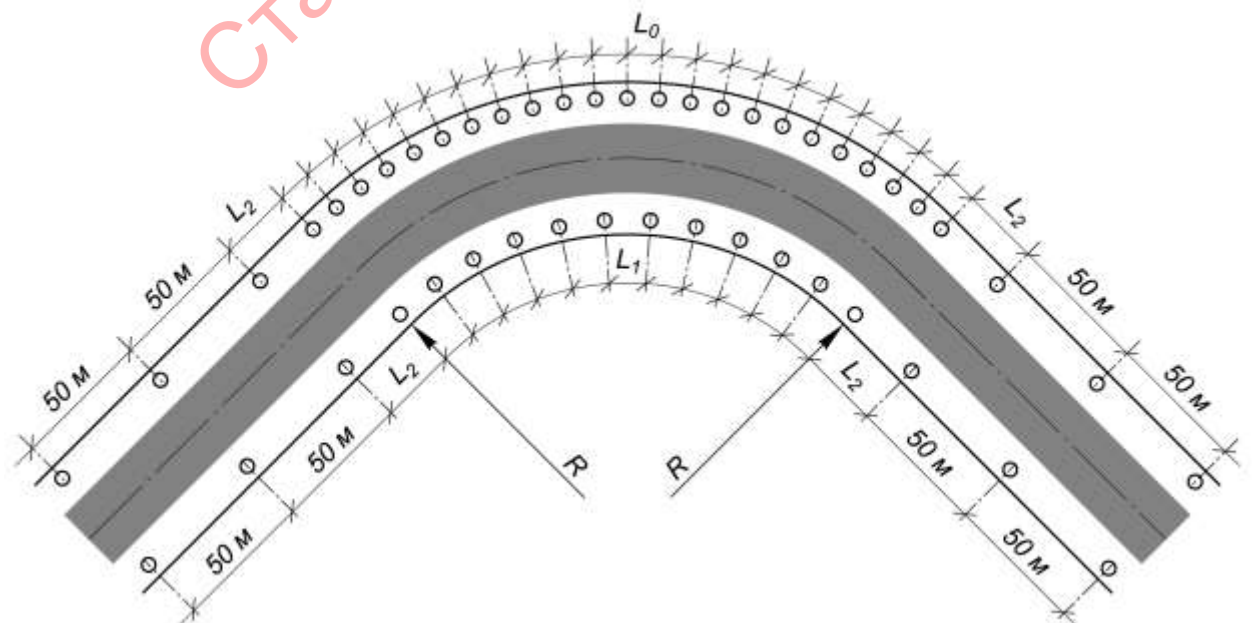

**G.5-р зураг – Чиглүүлэгч шонг замын тохойрсон хэсэгт байрлуулах бүдүүвч**